

На основу члана 61. Закона о јавним набавкама („Сл.гласник РС“ број 124/12), члана 2. Правилника о обавезним елементима конкурсне документације у поступцима јавних набавки и начину доказивања испуњености услова („Сл.гласник РС“ број 29/13) и Одлуке о покретању поступка бр. 250/1.1.1, од 10.06.2013. године, Комисија за јавну набавку ЈП „ГАС – РУМА“ сачињава следећу конкурсну документацију:

КОНКУРСНА ДОКУМЕНТАЦИЈА

ЈАВНА НАБАВКА БР. 250/1.1.1

Грађевински радови на продужењу дистрибутивне гасне мреже и изградњи кућних гасних прикључака (КГП) на територији општина Рума и Ириг

	Датум и време:
Крајњи рок за достављање понуда:	10.07.2013. године до 12:00 часова
Јавно отварање:	10.07.2013. године у 12:30 часова

Рума
Јун 2013

САДРЖАЈ КОНКУРСНЕ ДОКУМЕНТАЦИЈЕ**I ДЕО**

1. ОПШТИ ПОДАЦИ О ЈАВНОЈ НАБАВЦИ
 2. ПОДАЦИ О ПРЕДМЕТУ ЈАВНЕ НАБАВКЕ
 3. ВРСТА, ОПИС И КОЛИЧИНА РАДОВА КОЈИ СУ ПРЕДМЕТ НАБАВКЕ, НАЧИН СПРОВОЂЕЊА КОНТРОЛЕ И ОБЕЗБЕЂИВАЊЕ ГАРАНЦИЈЕ КВАЛИТЕТА, РОК ИЗВРШЕЊА И МЕСТО ИЗВРШЕЊА РАДОВА
 4. ТЕХНИЧКА ДОКУМЕНТАЦИЈА И ПЛАНОВИ
 5. УСЛОВИ ЗА УЧЕШЋЕ У ПОСТУПКУ ЈАВНЕ НАБАВКЕ ИЗ ЧЛАНА 75. И 76. ЗАКОНА О ЈАВНИМ НАБАВКАМА И УПУСТВО КАКО СЕ ДОКАЗУЈЕ ИСПУЊЕНОСТ ТИХ УСЛОВА
 6. УПУСТВО ПОНУЂАЧИМА КАКО ДА САЧИЊИНЕ ПОНУДУ
 7. ОБРАЗАЦ ПОНУДЕ (Садржина и начин попуњавања)
 8. МОДЕЛ УГОВОРА (Начин попуњавања Модела)
 9. СТРУКТУРЕ ПОНУЂЕНЕ ЦЕНЕ (шта подразумева)
 10. ОБРАЗАЦ ТРОШКОВА ПРИПРЕМЕ ПОНУДЕ (Садржина и начин попуњавања)
 11. ОБРАЗАЦ ИЗЈАВЕ О НЕЗАВИСНОЈ ПОНУДИ (Садржина и начин попуњавања)
-
- ПРИЛОГ БР.1 Извод из Агенције за привредне регистре као доказ да је понуђач регистрован
 - ПРИЛОГ БР.2 Извод из казнене евиденције, односно уверења надлежног суда и надлежне полицијске управе Министарства унутрашњих послова, не старија од ДВА месеца пре отварања понуда.
 - ПРИЛОГ БР.3 Потврда надлежног суда (привредни и прекршајни) или потврда Агенције за привредне регистре којом доказује да му није изречена мера забране обављања делатности која је предмет јавне набавке, мора бити издата након објављивања позива за подношење понуда.
 - ПРИЛОГ БР.4 Потврда – Пореске управе Министарства финансија Републике Србије и Потврда локалних пореских органа о измиреним порезима и доприносима или потврда да се понуђач налази у поступку приватизације, не старија од ДВА месеца пре отварања понуда.
 - ПРИЛОГ БР.5 Дозволу надлежног органа за обављање делатности
 - ПРИЛОГ БР.6 Фотокопије радних књижица заједно са фотокопијом МЗА обрасца
 - ПРИЛОГ БР.7 Копија личне лиценце за одговорна лица
 - ПРИЛОГ БР.8 Извештај о бонитету
 - ПРИЛОГ БР.9 Бланко соло меница са меничним овлашћењем
 - ПРИЛОГ БР.10 Споразум групе понуђача
 - ПРИЛОГ БР.11 Доказивање о неопходној техничкој опремљености
 - ПРИЛОГ БР.12 Доказивање најважнијих изведених радова
-
- Образац 1. Образац за оцену испуњености услова ПОНУЂАЧА И ЧЛАНА ГРУПЕ ПОНУЂАЧА из члана 75.и 76. Закона о јавним набавкама
 - Образац 1а. Образац за оцену испуњености услова ПОДИЗВОЂАЧА из члана 75.и 76. Закона о јавним набавкама
 - Образац 2. Подаци о понуђачу
 - Образац 3. Изјава понуђача да не наступа са подизвођачима
 - Образац 4. Изјава понуђача о ангажовању подизвођача

Грађевински радови на продужењу дистрибутивне гасне мреже и изградњи кућних гасних прикључака (КГП) на територији општина Рума и Ириг

- Образац 5. Општи подаци подизвођачу
- Образац 6. Изјава чланова групе који подносе заједничку понуду
- Образац 7. Општи подаци о члану групе понуђача
- Образац 8. Изјава понуђача о одговорном извођачу, који ће решењем бити именован за извођење радова у предметној јавној набавци
- Образац 9. Изјава о независној понуди
- Образац 10 Изјава понуђача о поштовању обавеза које произилазе из важећих прописа о заштити на раду, запошљавању и условима рада, заштити животне средине
- Образац 11 Модел уговора
- Образац 12 Потврда
- Образац 13 Образац понуде
- Образац 14. Изјава о прибављању полисе осигурања
- Образац 15. Менично писмо

II ДЕО – ТЕХНИЧКА ДОКУМЕНТАЦИЈА

- Образац 16. Образац трошкова припремања понуде
- Образац 17. Предмер и предрачун радова
- Скице и детаљи уз предмер и предрачун радова

Укупан број страна конкурсне документације: 53

Укупан број страна скица и детаља уз предмер и предрачун радова: 24

КОНКУРСНА ДОКУМЕНТАЦИЈА

ЈАВНА НАБАВКА БР. 250/1.1.1

Грађевински радови на продужењу дистрибутивне гасне мреже и изградњи кућних гасних прикључака (КГП) на територији општина Рума и Ириг

ДЕО I

Грађевински радови на продужењу дистрибутивне гасне мреже и изградњи кућних гасних прикључака (КГП) на територији општина Рума и Ириг

1. ОПШТИ ПОДАЦИ О ЈАВНОЈ НАБАВЦИ

1.1. НАРУЧИЛАЦ : Јавно предузеће за дистрибуцију природног гаса „ГАС-РУМА“
ЈНА 136, 22400 Рума
www.gasruma.rs

1.2. ВРСТА ПОСТУПКА: Јавна набавка се спроводи у отвореном поступку

1.3. ПРЕДМЕТ ЈАВНЕ НАБАВКЕ: Предмет јавне набавке је набавка радова на продужењу дистрибутивне гасне мреже и изградњи кућних гасних прикључака (КГП) на територији општина Рума и Ириг

1.4. ПОСТУПАК СЕ СПРОВОДИ РАДИ: закључења уговора о јавној набавци.

1.5. ОСОБА ЗА КОНТАКТ: Драган Милиновић,
direktor.stp@gasruma.rs,
телефон 022/473-450 у периоду од 8:00 до 14:00

2. ПОДАЦИ О ПРЕДМЕТУ ЈАВНЕ НАБАВКЕ

2.1. ОПИС ПРЕДМЕТА НАБАВКЕ И ОЗНАКА ИЗ ОПШТЕГ РЕЧНИКА НАБАВКЕ:

Грађевински радови на продужењу дистрибутивне гасне мреже и изградњи кућних гасних прикључака (КГП) на територији општина Рума и Ириг.

Ознака и назив из општег речника набавки:

45231110 Грађевински радови полагања цеви

45112600 Ископавање и затрпавање

3. ВРСТА, ОПИС И КОЛИЧИНА РАДОВА КОЈИ СУ ПРЕДМЕТ НАБАВКЕ, НАЧИН СПРОВОЂЕЊА КОНТРОЛЕ И ОБЕЗБЕЂИВАЊЕ ГАРАНЦИЈЕ КВАЛИТЕТА, РОК ИЗВРШЕЊА И МЕСТО ИЗВРШЕЊА РАДОВА

Врста, опис и количина радова дати су у техничкој документацији који су саставни део конкурсне документације (ДЕО II).

Радови ће се изводити на територији општине Рума и Ириг.

4. ТЕХНИЧКА ДОКУМЕНТАЦИЈА И ПЛАНОВИ

Предмер радова је саставни део Конкурсне документације. Радови се изводе према плану за 2013. годину донешеног 28.12.2012. године.

5. УСЛОВИ ЗА УЧЕШЋЕ У ПОСТУПКУ ЈАВНЕ НАБАВКЕ ИЗ ЧЛАНА 75. И 76. ЗАКОНА О ЈАВНИМ НАБАВКАМА И УПУСТВО КАКО СЕ ДОКАЗУЈЕ ИСПУЊЕНОСТ ТИХ УСЛОВА

5.1. УСЛОВИ ЗА УЧЕШЋЕ У ПОСТУПКУ ЈАВНЕ НАБАВКЕ

5.1.1. ОБАВЕЗНИ УСЛОВИ:

Понуђач у поступку јавне набавке мора доказати:

5.1.1.1. Да је регистрован код надлежног органа, односно уписан у одговарајући регистар

5.1.1.2. Да он и његов законски заступник није осуђиван за неко од кривичних дела као члан организоване криминалне групе, да није осуђиван за кривична дела против привреде, кривична дела против животне средине, кривично дело примања и давања мита, кривично дело преваре

5.1.1.3. Да му није изречена мера забране обављања делатности, која је на снази у време објављивања позива за подношење понуда.

5.1.1.4. Да је измирио доспеле порезе, доприносе и друге јавне дажбине у складу са прописима Републике Србије или стране државе када има седиште на њеној територији.

5.1.2. ДОДАТНИ УСЛОВИ:

Понуђач у поступку јавне набавке мора ипуњавати следеће додатне услове:

5.1.2.1. Да има важећу дозволу надлежног органа за обављање делатности која је предмет јавне набавке, ако је таква дозвола предвиђена посебним прописом.

5.1.2.2. Да располаже довољним кадровским и техничким капацитетом.

5.1.2.2.1 Да располаже са најмање 10 (десет) запослених радника од којих најмање 1 (један) радник мора бити дипломирани инжењер грађевинске струке.

5.1.2.2.2 Да планирани одговорни извођач радова који ће решењем бити именован за извођење радова у предметној јавној набавци поседује личну лиценцу и то : 410 ,411,412, 413 или 414.

5.1.2.2.3 Да располаже минимално са следећом техничком опремом:

– комбинована радна машина или багер.....	1 ком
– камион кипер	1 ком
– лако доставно возило	1 ком
– бушилица за хоризонтално бушење (подбушивање)	1 ком
– електро агрегат	1 ком
– покретни компресор	1 ком
– машину за сечење асфалта и бетона	1 ком
– вибро набијач за земљу	1 ком
– мешалицу за бетон	1 ком
– потапајућа пумпа за воду	1 ком
– пнеуматски чекић	1 ком

5.1.2.2.4 Списак најважнијих изведених радова (референц листа)

5.2. УПУСТВО О ДОКАЗИВАЊУ ОБАВЕЗНИХ И ДОДАТНИХ УСЛОВА

Понуђач није дужан да доставља доказе који су јавно доступни на интернет страницама надлежних органа.

5.2.1. **Доказивање испуњености обавезних услова** из члана 75. Закона за правна лица као понуђача, члана групе понуђача или подизвођача, доказује се достављањем следећих доказа: (прилози)

5.2.1.1 Извод из регистра Агенције за привредне регистре. - **ПРИЛОГ БР.1**

5.2.1.2. Извод из казнене евиденције, односно уверења надлежног суда и надлежне полицијске управе Министарства унутрашњих послова да понуђач и његов законски заступник није осуђиван за неко од кривичних дела као члан организоване криминалнегрупе, да није осуђиван за неку од кривичних дела против привреде, кривична дела против заштите животне средине, кривично дело примања или давања мита, кривично дело преваре. - **ПРИЛОГ БР.2**

5.2.1.3. Потврде привредног и прекршајног суда да му није изречена мера обављања делатности, или потврде Агенције за привредне регистре да код овог органа није регистровано, да му је као привредном друштву изречена мера забране обављања делатности - **ПРИЛОГ БР.3**

5.2.1.4. Уверења Пореске управе Министарства финансија Републике Србије и потврда јединице локалне самоуправе – Локалне пореске администрације о измиреним порезима и доприносима или потврда да се понуђач налази у поступку приватизације. - **ПРИЛОГ БР.4**

Доказ из тачке 5.2.1.2, и 5.2.1.4. не може бити старији од 2 месеца пре отварања понуда, а доказ из тачке 5.2.1.3. мора бити издат након објављивања позива за подношење понуда.

5.2.2. **Доказивање испуњености додатних услова** за учешће у поступку јавне набавке доказује се достављањем следећих доказа уз понуду:

5.2.2.1 **Дозволу надлежног органа за обављање делатности** која је предмет јавне набавке, ако је таква дозвола предвиђена посебним прописом. - **ПРИЛОГ БР.5**

Овај доказ треба самостално да испуни понуђач у случају ако понуду подноси самостално или са подизвођачем, односно овај доказ треба да испуни група понуђача заједно.

5.2.2.2 **Доказивање да располаже довољним кадровским и техничким капацитетом**

5.2.2.2.1 **Доказивање броја запослених радника**, фотокопије радних књижица заједно са фотокопијом МЗА обрасца запослених. - **ПРИЛОГ БР.6**

За најмање1 (једног) дипломираног инжењера грађевинске струке понуђач мора доставити доказ којим на несумљив начин доказује да је исти запослен код понуђача и да поседује звање дипломираног инжењера грађевинске струке.

Овај доказ треба самостално да испуни понуђач у случају ако понуду подноси самостално или са подизвођачем, односно овај доказ треба да испуни група понуђача заједно.

5.2.2.2.2 **Доказивање квалификације одговорног извођача радова**, приложити копију лиценци издатих од Инжењерске коморе Србије заједно са доказима о радном статусу (доказ о радном статусу: за наведеног носиоца лиценце који је код понуђача запослен - фотокопију

Грађевински радови на продужењу дистрибутивне гасне мреже и изградњи кућних гасних прикључака (КГП) на територији општина Рума и Ириг

радне књижице или другог одговарајућег обрасца, односно за носиоца лиценце који није запослен код понуђача: уговор - фотокопија уговора о делу (уговора о обављању привремених и повремених послова или други уговор о радном ангажовању на извођењу радова који су предмет ове јавне набавке) уз изјаву понуђача о одговорним извођачима, који ће решењем бити именовани за извођење радова у предметној јавној набавци и који ће бити расположиви у периоду извршења уговора за предметну јавну набавку. – **ПРИЛОГ БР. 7**

Овај доказ треба самостално да испуни понуђач у случају ако понуду подноси самостално или са подизвођачем, односно овај доказ треба да испуни група понуђача заједно.

Понуђач чија понуда буде оцењена као најповољнија је дужан да у року од три дана од дана пријема писменог позива наручиоца, оверену копију потврде Инжењерске коморе Србије којом доказује да је носилац лиценце чија је лиценца достављена у понуди члан Инжењерске коморе Србије и да му одлуком Суда части издата лиценца није одузета. Уколико не поступи у скалду са изнетим, Наручилац ће његову понуду одбити као неисправну.

5.2.2.2.3 Доказивање о неопходној техничкој опремљености: Приложити доказ да понуђач располаже траженом техничком опремом (нпр. пописна листа, списак основних средстава, аналитичке картице основних средстава, уговор о куповини, рачун и отпремница, уговором о закупу или лизингу ...), а за моторна возила доставити фотокопије полисе обавезног осигурања возила и фотокопије саобраћајних дозвола важећих на дан отварања понуде.

Овај доказ треба самостално да испуни понуђач у случају ако понуду подноси самостално или са подизвођачем, односно овај доказ треба да испуни група понуђача заједно. – **ПРИЛОГ БР. 11**

Напомена : уколико понуђач као доказ о располагању техничке опреме доставља пописну листу маркером обележити позиције у пописној листи које се односе на захтевану техничку опрему.

Овај доказ треба самостално да испуни понуђач у случају ако понуду подноси самостално или са подизвођачем, односно овај доказ треба да испуни група понуђача заједно

5.2.2.2.4 Доказивање најважнијих изведених радова: Приложити Списак најважнијих изведених радова (референтна листа) који су предмет јавне набавке у задње 3 године (2010, 2011 и 2012 год), са износима, датумима и листама наручиоца. Наведени документ мора бити оверен и потписан од стране овлашћеног лица понуђача. Понуђач мора да потпише и овери референтну лист и ако нема референце. - **ПРИЛОГ БР. 12**

5.2.2.3. Извештај о бонитету – образац БОН-ЈН, који издаје Агенција за привредне регистре, који мора да садржи: статусне податке понуђача, сажети биланс стања и биланс успеха за претходне три обрачунске године (2010, 2011 и 2012), и потврда НБС- а о броју дана неликвидности у последњих шест месеци. - **ПРИЛОГ БР.8**

6. УПУТСТВО ПОНУЂАЧИМА КАКО ДА САЧИЊИНЕ ПОНУДУ

6.1. ЈЕЗИК ПОНУДЕ

Понуда и остала документација која се односи на понуду мора бити на српском језику.

6.2. ПОСЕБНИ ЗАХТЕВИ

Понуда треба да садржи све ПРИЛОГЕ и ОБРАСЦЕ захтеване конкурсном документацијом. Сви обрасци морају бити попуњени, а сваки ОБРАЗАЦ потписан и оверен печатом од стране одговорног лица.

Грађевински радови на продужењу дистрибутивне гасне мреже и изградњи кућних гасних прикључака (КГП) на територији општина Рума и Ириг

Пожељно је да понуда буде увезана траком у целину која је осигурана печатом тако да се не могу накнадно убацивати, одстрањивати или замењивати појединачни листови.

Понуду понуђач подноси у затвореној коверти, на омоту ставити назнаку „**НЕ ОТВАРАТИ**“ - Понуда за ЈАВНУ НАБАВКУ РАДОВА БР: 250/1.1.1 „Грађевински радови на продужењу дистрибутивне гасне мреже и изградњи кућних гасних прикључака (КГП) на територији општина Рума и Ириг“. На полеђини коверте је дужан да назначи назив, адресу, телефон и особу за контакт.

Понуда треба да садржи све доказе и обрасце дефинисане конкурсном документацијом. Сви обрасци морају бити попуњени читко – штампаним словима, морају бити јасни, недвосмислени, потписани и оверени печатом од стране одговорног лица. Уколико понуду подноси група понуђача сваки образац мора бити потписан и печатиран од стране овлашћеног лица члана групе понуђача.

Овлашћено лице понуђача који наступа самостално је дужно да попуни „Модел уговора“, (**Образац бр.11**) парафира све стране, овери печатом и потпише, чиме потврђује да прихвата све елементе уговора.

У случају ангажовања подизвођача горе наведене радње у вези са моделом уговора врши понуђач, а када се ради о групи понуђача овлашћени члан групе понуђача.

Понуда мора да садржи све доказе захтеване конкурсном документацијом. Докази о испуњености услова могу се доставити у неоввереним фотокопијама. Изабрани понуђач ће у року који одреди Наручилац, а не краћи од 5 дана од дана пријема писменог позива Наручиоца, доставити на увид оригинал или оверену копију доказа о испуњености услова из члана 75. Закона о јавним набавкама.

Уколико се том приликом установи да копија траженог документа не одговара у потпуности оригиналу тог документа, понуда ће се одбити, као неприхватљива.

Понуда ће бити одбијена као неприхватљива и у следећим случајевима:

- уколико понуду и остале обрасце дефинисане конкурсном документацијом понуђач не поднесе на оригиналним обрасцима.
- уколико није попуњено све тражено у Образцу бр.17 „Предмер и предрачун радова“ и то: јединична цена позиције, укупан износ позиције, укупан износ свих позиција без ПДВ, износ ПДВ-а и укупан износ са ПДВ-ом.
- не садржи сва документа дефинисана конкурсном документацијом,
- на полеђини коверте није назначен назив, адреса понуђача, телефон и име контакт особе,
- понуђач истовремено учествује у више од једне понуде (самостално и као подизвођач; самостално и као члан групе понуђача; као подизвођач и члан групе понуђача).

6.2.1. РОК ЗА ДОСТАВЉАЊЕ И ОТВАРАЊЕ ПОНУДА

Понуде се могу достављати поштом или лично на адресу: Јавно предузеће за дистрибуцију природног гаса „ГАС – РУМА“, улица ЈНА 136, 22400 Рума сваког дана од 8:00 до 14:00 часова у затвореној коверти са знаком: „Понуда за ЈАВНУ НАБАВКУ РАДОВА БР: 250/1.1.1: Грађевински радови на продужењу дистрибутивне гасне мреже и изградњи кућних гасних прикључака (КГП) на територији општина Рума и Ириг“ (**НЕ ОТВАРАТИ**).

Грађевински радови на продужењу дистрибутивне гасне мреже и изградњи кућних гасних прикључака (КГП) на територији општина Рума и Ириг

Понуђач је дужан да на полеђини коверте назначи назив, адресу, телефон и особу за контакт.

Крајњи рок за достављање понда је 10.07.2013.године и то до 12:00 часова.

Понуде које стигну после наведеног рока сматраће се неблаговременим. Неблаговремене понуде се неће отворати и по окончању поступка отварања биће враћене понуђачу уз повратницу, са знаком да је иста поднета неблаговремено.

6.2.2. ОТВАРАЊЕ ПОНУДА

Јавно отварање понуда ће се обавити 10.07.2013.године са почетком у 12:30 часова у просторијама Јавно предузеће за дистрибуцију природног гаса „ГАС – РУМА“, улица ЈНА 136, 22400 Рума, уз присуство овлашћених представника понуђача.

Представник понуђача, пре почетка јавног отварања понуда дужан је да поднесе Комисији за јавну набавку писмено овлашћење за учешће у поступку јавног отварања понуда, које је заведено код понуђача, оверене печатом и потписано од стране одговорног лица понуђача.

6.3. ПОНУДА СА ВАРИЈАНТАМА

Понуде са варијантама нису дозвољене.

6.4. НАЧИН ИЗМЕНЕ, ДОПУНЕ И ОПОЗИВА ПОНУДЕ

Понуђач може да измени, допуни или опозове своју понуду до истека рока за подношење понуда.

Све измене или допуне достављају се наручиоцу у затвореној коверти са знаком: „ИЗМЕНА ПОНУДЕ“ или „ДОПУНА ПОНУДЕ“ за ЈАВНУ НАБАВКУ РАДОВА БР: 250/1.1.1: „Грађевински радови на продужењу дистрибутивне гасне мреже и изградњи кућних гасних прикључака (КГП) на територији општина Рума и Ириг“.

Понуђач може да опозове већ поднету понуду, уз писани захтев за опозив, до истека рока за подношење понуда. Ако то уради после истека рока за подношење понуда наручилац је овлашћен да уновчи средство финансијског обезбеђења за озбиљност понуде.

6.5. УЧЕШЋЕ У ЗАЈЕДНИЧКОЈ ПОНУДИ ИЛИ СА ПОДИЗВОЂАЧЕМ

Понуђач који је самостално поднео понуду не може истовремено да учествује у заједничкој понуди или као подизвођач, нити исто лице може учествовати у више заједничких понуда.

Понуђач, уколико ангажује подизвођача мора да наведе у својој понуди проценат укупне вредности набавке који ће поверити подизвођачу, који не може бити већи од 50%, и да наведе део предмета набавке који ће извршити преко подизвођача.

6.6. СПОРАЗУМ ГРУПЕ ПОНУЂАЧА

Саставни део заједничке понуде је споразум којим се понуђачи из групе понуђача међусобно и према наручиоцу обавезују на извршење јавне набавке, (ПРИЛОГ БР. 10) а који обавезно садржи податке о члану групе који ће бити носилац посла, односно који ће поднети понуду и који ће заступати групу понуђача пред наручиоцем

Грађевински радови на продужењу дистрибутивне гасне мреже и изградњи кућних гасних прикључака (КГП) на територији општина Рума и Ириг

- Понуђачу који ће у име групе понуђача потписати уговор
- Понуђачу који ће у име групе понуђача дати средство обезбеђења
- Понуђачу који ће издати рачун
- Рачуну на који ће бити извршено плаћање
- Обавезама сваког од понуђача из групе понуђача за извршење уговора

6.7. НАЧИН И УСЛОВИ ПЛАЋАЊА И ГАРАНТНИ РОК

Рок плаћања не може бити краћи од 8 дана од дана службеног пријема рачуна.

Рачун испоставља понуђач на основу потврђених докумената о квантитивном и квалитативном завршетку радова (Записник о примопредаји завршених радова, грађевински дневник, обрачунски лист грађевинске књиге) за завршени део продужетка дистрибутивне гасне мреже или изведене групе кућних гасних прикључака који оверавају овлашћени представници уговорених страна.

Гарантни рок за изведене радове не може бити краћи од 2 године.

6.8. ВАЛУТА И НАЧИНА НА КОЈИ МОРА БИТИ НАВЕДЕНА ИЗРАЖЕНА ЦЕНА У ПОНУДИ

Вредности у конкурсној документацији и у понуди исказују се у динарима.

Укупна вредност мора бити исказана без ПДВ-а и са ПДВ-ом.

Цену је потребно изразити нумерички и текстуално, при чему текстуално изражена цена има предност у случају несагласности.

6.9. ВРСТА, САДРЖИНА, НАЧИН ПОДНОШЕЊА, ВИСИНА И РОКОВИ ОБЕЗБЕЂЕЊА

Потписивањем изјаве (Образац бр.10), понуђач се обавезује да у случају доделе уговора у року од 15 дана од дана закључења уговора, достави полису осигурања од одговорности за штету причињену трећим лицима и стварима трећих лица за све време трајања уговора.

Понуђач је у обавези да уз понуду обавезно достави и следећа средства финансијског обезбеђења: **ПРИЛОГ БР.9**

Бланко соло меница са меничним овлашћењем за добро извршење посла у висини 5% од вредности понуде и роком важења од 90 дана од дана отварања понуда. Меница треба да буде печатирана и потписана од стране овлашћеног лица понуђача, а менично овлашћења да садржи клаузуле „безусловно, „платива на први позив „без права на приговор. Доставити и фотокопију картона депонованих потписа овлашћених лица за располагање средствима на рачуну са ОП обрасцима за исте и потврду банке о извршеној регистрацији менице. У меничном овлашћењу треба да стоји да ће се меница реализовати у следећим случајевима:

- Ако је понуђач изменио или опозвао понуду за време трајања важности понуде, без сагласности Наручиоца,
- Ако је понуђач, иако је упознат са чињеницом да је његова понуда прихваћена од Наручиоца као најповољнија, одбио да потпише уговор сходно условима из понуде,
- Ако понуђач не обезбеди или одбије да достави банкарску гаранцију за добро извршење посла у висини 10% од вредности уговора.

Грађевински радови на продужењу дистрибутивне гасне мреже и изградњи кућних гасних прикључака (КГП) на територији општина Рума и Ириг

6.11. ДОДАТНЕ ИНФОРМАЦИЈЕ И ПОЈАШЊЕЊА

Понуђач може писаним путем, односно путем поште, електронске поште или факсом, да затражи додатне информације или појашњења у вези са припремањем понуде, Најкасније 5 дана од истека рока за подношење понуде.

6.12. ЗАХТЕВАЊЕ ДОДАТНИХ ПОЈАШЊЕЊА ОД ПОНУЂАЧА:

У циљу прегледа, вредновања и упоређивања понуда Наручилац може од понуђача, у писменој форми, тражити додатна објашњења одређених елемената понуде. Понуђач је обавезан да у року од 2 (два) радна дана од дана пријема захтева за објашњења понуде, достави одговор, у супротном ће се његова понуда одбити, као неприхватљива.

6.13. КРИТЕРИЈУМ ЗА ДОДЕЛУ УГОВОРА

Одлука о додели уговора о јавној набавци услуге грађевинских радова донеће се применом критеријума „економски најповољније понуде“.

Поз.	Критеријум	Бодови
1.	Понуђена цена	90
2.	Време изласка на хитну интервенцију	10

Укупна вредност броја бодова израчунава се преко следећег обрасца:

$$ББУ = Б1 + Б2$$

а) Понуђена цена (Б1)

За одређивање најповољније цене упоређиваће се укупна цена из понуде.

Максимални број бодова 90 добиће понуда са најнижом укупном ценом (Ц_{мин}). Број бодова за укупну цену из понуде (Ц) осталих понуда ће се израчунавати на следећи начин:

$$Б1 = 90 \times Ц_{\text{мин}} / Ц$$

б) Време изласка на хитну интервенцију (Б2)

Највећи добијени број бодова код овог критеријума је 10 бодова. Број бодова за овај критеријум израчунава се на следећи начин:

$$Б2 = 10 \times Ц_{\text{мин}} / Ц$$

Поз.	Време изласка на хитну интервенцију	Бодови
1.	мање од 15мин	10
2.	од 15мин до 30мин	6
3.	од 30мин до 45мин	4
4.	од 45мин до 60мин	2

6.14. ЕЛЕМЕНТИ КРИТЕРИЈУМА ЗА ДОДЕЛУ УГОВОРА У СИТУАЦИЈИ КАДА ПОСТОЈЕ ДВЕ ИЛИ ВИШЕ ПОНУДА СА ЈЕДНАКИМ БРОЈЕМ ПОНДЕРА

У случају постојања две или више понуда са једнаким бројем пондера предност ће имати понуда са нижом ценом.

6.15. При састављању понуде понуђач је дужан да поштује обавезе које произилазе из важећих прописа о заштити на раду, запошљавању и условима рада, заштита животне средине

као и да гарантује да је ималац права интелектуалне својине, а што гарантује потписивањем „Изјаве“, (Образац бр.10).

6.16. ЗАШТИТА ПРАВА ПОНУЂАЧА

У случају да понуђач сматра да су му у поступку јавне набавке повређена права може уложити захтев за заштиту права под условима, у року и на начин прописан одредбама Закона о јавним набавкама у одељку VIII Заштита права понуђача и јавног интереса.

Захтев за заштиту права подноси се Републичкој комисији, а предаје Наручиоцу непосредно или поштом, препоручено са повратницом, а може се поднети у току целог поступка јавне набавке, против сваке радње Наручиоца.

Примерак захтева за заштиту права подносилац истовремено доставља Републичкој комисији за заштиту права у поступцима јавних набавки, на адресу Немањина 22-26, 11000 Београд. Рокови и начин подношења захтева за заштиту права дати су чланом 149, а садржина захтева чланом 141. Закона о јавним набавкама („Сл.Гласник“ број 124/12)

Такса се уплаћује:

Текући рачун: 840-742221834-57 Модел: 97

Позив на број: 50-016

Прималац: Буџет Републике Србије

Износ: 80.000 динара

О поднетом захтеву за заштиту права Наручилац ће обавестити све учеснике у поступку јавне набавке, најкасније у року од два дана од дана пријема захтева за заштиту права.

6.17. РОК ЗА ЗАКЉУЧЕЊЕ УГОВОРА

Уговор са изабраним понуђачем ће се закључити у року од 8 (осам) дана, по истеку рока за подношење захтева за заштиту права из члана 149. Закона о јавним набавкама.

7. ОБРАЗАЦ ПОНУДЕ (Образац бр.13)

Образац понуде се припрема тако да попуњен од стране понуђача садржи:

- Опште податке о понуђачу, односно сваком понуђачу из групе понуђача, као и подизвођачима (пословно име или скраћени назив из одговарајућег регистра, адреса седишта, матични број, порески идентификациони број, име особе за контакт и др)
- Рок важења понуде изражен у броју дана од дана отварања понуда, који не може бити краћи од 30 дана
- Предмет, цену и остале податке који су релевантни за закључење Уговора.
- Податке о проценту укупне вредности набавке који ће поверити подизвођачу као и делу предмета набавке који ће извршити преко подизвођача.

8. МОДЕЛ УГОВОРА (Образац бр.11)

Овлашћено лице понуђача који наступа самостално је дужно да попуни модел уговора, парафира све стране, овери печатом и потпише, чиме потврђује да прихвата све елементе уговора.

У случају ангажовања подизвођача горе наведене радње у вези са моделом уговора врши понуђач, а када се ради о групи понуђача овлашћени члан групе понуђача.

9. СТРУКТУРЕ ПОНУЂЕНЕ ЦЕНЕ

Структура цена је дефинисана кроз образац понуде и предмер и предрачун радова.

10. ОБРАЗАЦ ТРОШКОВА ПРИПРЕМЕ ПОНУДЕ (Образац бр.16)

У обрасцу трошкова припреме понуде могу бити приказани трошкови израде узорка или модела, ако су израђени у складу са техничким спецификацијама наручиоца и трошкови прибављања средства обезбеђења.

11. ОБРАЗАЦ ИЗЈАВЕ О НЕЗАВИСНОЈ ПОНУДИ (Образац бр.9)

Изјавом о независној понуди понуђач под пуном материјалном и кривичном одговорношћу потврђује да је понуду поднео независно, без договора са другим понуђачима или заинтересованим лицима.

**ОБРАЗАЦ ЗА ОЦЕНУ ИСПУЊЕНОСТИ УСЛОВА ПОНУЂАЧА И ЧЛАНА ГРУПЕ
ПОНУЂАЧА ИЗ ЧЛАНА 75. И 76. ЗАКОНА О ЈАВНИМ НАБАВКАМА**

РЕДНИ БРОЈ ПРИЛОГА / ОБРАСЦА	НАЗИВ ДОКУМЕНТА	ДОКУМЕНТ ДОСТАВЉЕН ЗАОКРУЖИТИ ДА/НЕ		ИНТЕРНЕТ АДРЕСА НА КОЈОЈ СЕ МОГУ ПРОВЕРИТИ ТРАЖЕНИ ДОКАЗИ
		ДА	НЕ	
ПРИЛОГ БР.1	Извод из Агенције за привредне регистре као доказ да је понуђач регистрован	ДА	НЕ	
ПРИЛОГ БР.2	Извод из казнене евиденције, односно уверења надлежног суда и надлежне полицијске управе Министарства унутрашњих послова, не старија од ДВА месеца пре отварања понуда.	ДА	НЕ	
ПРИЛОГ БР.3	Потврда надлежног суда (привредни и прекршајни) или потврда Агенције за привредне регистре којом доказује да му није изречена мера забране обављања делатности која је предмет јавне набавке, мора бити издата након објављивања позива за подношење понуда.	ДА	НЕ	
ПРИЛОГ БР.4	Потврда – Пореске управе Министарства финансија Републике Србије и Потврда локалних пореских органа о измиреним порезима и доприносима или потврда да се понуђач налази у поступку приватизације, не старија од ДВА месеца пре отварања понуда.	ДА	НЕ	
ПРИЛОГ БР.5	Дозволу надлежног органа за обављање делатности која је предмет јавне набавке	ДА	НЕ	
ПРИЛОГ БР.6	Фотокопије радних књижица заједно са фотокопијом МЗА обрасца	ДА	НЕ	
ПРИЛОГ БР.7	Копија личне лиценце за одговорна лица	ДА	НЕ	
ПРИЛОГ БР.8	Извештај о бонитету за јавне набавке (образац БОН-ЈН) Агенције за привредне регистре и потврда НБС о ликвидности у последњих шест месеци.	ДА	НЕ	

Грађевински радови на продужењу дистрибутивне гасне мреже и изградњи кућних гасних прикључака (КГП) на територији општина Рума и Ириг

ПРИЛОГ БР.9	Бланко соло меница са меничним овлашћењем за добро извршење посла у висини 5% од вредности понуде и роком важења од 90 дана од дана отварања понуда.	ДА	НЕ	
ПРИЛОГ БР.10	Споразум групе понуђача	ДА	НЕ	
ПРИЛОГ БР.11	Доказивање о неопходној техничкој опремљености	ДА	НЕ	
ПРИЛОГ БР.12	Доказивање најважнијих изведених радова	ДА	НЕ	
ОБРАЗАЦ БР.1	Образац за оцену испуњености услова понуђача и члана групе понуђача из члана 75.и 76. Закона о јавним набавкама	ДА	НЕ	
ОБРАЗАЦ БР.1а	Образац за оцену испуњености услова подизвођача из члана 75.и 76. Закона о јавним набавкама	ДА	НЕ	
ОБРАЗАЦ БР.2	Подаци о понуђачу	ДА	НЕ	
ОБРАЗАЦ БР.3	Изјава понуђача да не наступа са подизвођачима	ДА	НЕ	
ОБРАЗАЦ БР.4	Изјава понуђача о ангажовању подизвођача	ДА	НЕ	
ОБРАЗАЦ БР.5	Општи подаци о подизвођачу	ДА	НЕ	
ОБРАЗАЦ БР.6	Изјава чланова групе који подnose заједничку	ДА	НЕ	
ОБРАЗАЦ БР.7	Општи подаци о члану групе понуђача	ДА	НЕ	
ОБРАЗАЦ БР.8	Изјава понуђача о одговорном извођачу, који ће решењем бити именован за извођење радова	ДА	НЕ	
ОБРАЗАЦ БР.9	Изјава о независној понуди	ДА	НЕ	
ОБРАЗАЦ БР.10	Изјава понуђача	ДА	НЕ	
ОБРАЗАЦ БР.11	Модел уговора	ДА	НЕ	
ОБРАЗАЦ БР.12	Потврда	ДА	НЕ	
ОБРАЗАЦ БР.13	Понуда	ДА	НЕ	
ОБРАЗАЦ БР.14	Изјава о прибављању полисе осигурања	ДА	НЕ	

Грађевински радови на продужењу дистрибутивне гасне мреже и изградњи кућних гасних прикључака (КГП) на територији општина Рума и Ириг

ОБРАЗАЦ БР.15	Менично писмо	ДА	НЕ	
ОБРАЗАЦ БР.16	Трошкови припреме понуде	ДА	НЕ	
ОБРАЗАЦ БР.17	Предмер и предрачун радова	ДА	НЕ	

Напомена:

ОБРАЗАЦ КОПИРАТИ У ПОТРЕБНОМ БРОЈУ ПРИМЕРАКА ЗА СВАКОГ ЧЛАНА ГРУПЕ ПОНУЂАЧА.

Понуђач није дужан да доставља доказе који су јавно доступни на интернет страницама надлежних органа, али је у обавези да наведе интернет адресе на којима могу да се провере тражени докази.

Место и датум,

Понуђач

М.П.

**ОБРАЗАЦ ЗА ОЦЕНУ ИСПУЊЕНОСТИ УСЛОВА ПОДИЗВОЂАЧА ИЗ ЧЛАНА 75.И
76. ЗАКОНА О ЈАВНИМ НАБАВКАМА**

РЕДНИ БРОЈ ПРИЛОГА	ДОКУМЕНТ	ДОКУМЕНТ ДОСТАВЉЕН ЗАОКРУЖИТИ		ИНТЕРНЕТ АДРЕСА НА КОЈОЈ СЕ МОГУ ПРОВЕРИТИ ТРАЖЕНИ ДОКАЗИ
		ДА	НЕ	
ПРИЛОГ БР.1.	Извод из Агенције за привредне регистре	ДА	НЕ	
ПРИЛОГ БР.2.	Извод из казнене евиденције, односно уверења надлежног суда и надлежне полицијске управе Министарства унутрашњих послова, не старија од ДВА месеца пре отварања понуда.	ДА	НЕ	
ПРИЛОГ БР.3.	Потврда надлежног суда (привредни и прекршајни) или потврда Агенције за привредне регистре којом доказује да му није изречена мера забране обављања делатности која је предмет јавне набавке, мора бити издата након објављивања позива за подношење понуда.	ДА	НЕ	
ПРИЛОГ БР.4.	Потврда – Пореске управе Министарства финансија Републике Србије и Потврда локалних пореских органа о измиреним порезима и доприносима или потврда да се понуђач налази у поступку приватизације, не старија од ДВА месеца пре отварања понуда.	ДА	НЕ	

Напомена:

ОБРАЗАЦ КОПИРАТИ У ПОТРЕБНОМ БРОЈУ ПРИМЕРАКА ЗА ПОДИЗВОЂАЧЕ УКОЛИКО ПОНУЂАЧ НАСТУПА СА ПОДИЗВОЂАЧИМА

Понуђач није дужан да доставља доказе за подизвођача, који су јавно доступни на интернет страницама надлежних органа, али је у обавези да наведе интернет адресе на којима могу да се провере тражени докази.

Место и датум,

Понуђач

М.П.

ПОДАЦИ О ПОНУЂАЧУ

1. КОЈИ НАСТУПА САМОСТАЛНО
2. КОЈИ НАСТУПА СА ПОДИЗВОЂАЧИМА
3. ОВЛАШЋЕНОГ ЧЛАНА ГРУПЕ ПОНУЂАЧА
(заокружити)

1. Назив понуђача _____
2. Седиште и адреса понуђача _____
3. Одговорна особа (потписник уговора) _____
4. Особа за контакт _____
5. Телефон _____
6. Телефакс _____
7. Електронска пошта _____
8. Текући рачун понуђача _____
9. Матични број понуђача _____
10. Порески идентификациони број понуђача _____
11. Обвезник ПДВ: ДА НЕ

Место и датум,

Понуђач

М.П.

ИЗЈАВА ПОНУЂАЧА ДА НЕ НАСТУПА СА ПОДИЗВОЂАЧЕМ

У вези са јавном набавком „Грађевински радови на продужењу дистрибутивне гасне мреже и изградњи кућних гасних прикључака (КГП) на територији општина Рума и Ириг у отвореном поступку јавних набавки, изјављујемо да понуду подносимо самостално те да не наступамо са подизвођачем.

Напомена:

Изјава се попуњава само у случају да понуђач не наступа са подизвођачем

Место и датум,

Понуђач

М.П.

ИЗЈАВА ПОНУЂАЧА ДА НАСТУПА СА ПОДИЗВОЂАЧЕМ

У вези са позивом за доделу уговора о јавној набавци „Грађевински радови на продужењу дистрибутивне гасне мреже и изградњи кућних гасних прикључака (КГП) на територији општина Рума и Ириг, изјављујемо да наступамо са подизвођачем и у наставку наводимо њихово учешће по вредности:

У понуди подизвођач, (назив) учествује у вршењу

..... што износи динара

или % укупне вредности понуде.

Напомена:

- Образац се попуњава само у случају да понуђач наступа са подизвођачем
- У случају већег броја подизвођача образац треба фотокопирати

Место и датум,

Понуђач

М.П.

ПОДАЦИ О ПОДИЗВОЂАЧУ

1. Назив Подизвођача _____
2. Седиште Подизвођача _____
3. Одговорна особа (потписник уговора) _____
4. Особа за контакт _____
5. Телефон _____
6. Телефакс _____
7. Електронска пошта _____
8. Текући рачун Подизвођача _____
9. Матични број Подизвођача _____
10. Порески идентификациони број подизвођача _____
11. Обвезник ПДВ: ДА НЕ

Напомена:

У случају већег броја подизвођача образац треба фотокопирати

Место и датум,

Понуђач

М.П.

**ИЗЈАВА ЧЛАНОВА ГРУПЕ КОЈИ ПОДНОСЕ ЗАЈЕДНИЧКУ
ПОНУДУ**

Број понуде:

Изјављујемо да наступамо као група понуђача у отвореном поступку за јавну набавку радова, бр. 250/1.1.1 „Грађевински радови на продужењу дистрибутивне гасне мреже и изградњи кућних гасних прикључака (КГП) на територији општина Рума и Ириг

Овлашћујемо члана групе да у име и за рачун осталих чланова групе иступа пред Наручиоцем.

ПУН НАЗИВ, СЕДИШТЕ, ЧЛАНА ГРУПЕ	ВРСТА РАДОВА КОЈЕ ЋЕ ИЗВОДИТИ ЧЛАН ГРУПЕ	УЧЕШЋЕ ЧЛАНА ГРУПЕ У ПОНУДИ (процентуално)	ПОТПИС ОДГОВОРНОГ ЛИЦА И ПЕЧАТ ЧЛАНА ГРУПЕ
Овлашћени члан:			Потпис одговорног лица:
			М.П.
Члан групе:			Потпис одговорног лица:
			М.П.
Члан групе:			Потпис одговорног лица:
			М.П.
Члан групе:			Потпис одговорног лица:
			М.П.

Датум: _____

Напомена:

Учешће овлашћеног члана групе не може бити мање од 50% од укупне вредности понуде.

ОПШТИ ПОДАЦИ О ЧЛАНУ ГРУПЕ ПОНУЂАЧА

Назив члана групе понуђача	
Седиште и адреса члана групе Понуђача	
Одговорно лице члана групе (потписник уговора)	
Особа за контакт	
Телефон	
Телефакс	
Е-mail	
Текући рачун предузећа и банка	
Матични број понуђача	
Порески број предузећа – ПИБ	
ПДВ број	

Напомена:

Податке оверава члан групе понуђача. Фотокопирати образац у потребном броју за сваког члана групе понуђача.

Место и датум,

Одговорно лице

М.П.

Образац 8.

ИЗЈАВА ПОНУЂАЧА О ОДГОВОРНОМ ИЗВОЂАЧУ, КОЈИ ЋЕ РЕШЕЊЕМ БИТИ ИМЕНОВАН ЗА ИЗВОЂЕЊЕ РАДОВА У ПРЕДМЕТНОЈ ЈАВНОЈ НАБАВЦИ

Ред. Бр	Име и презиме	Број лиценце	Назив привредног субјекта који ангажује одговорног извођача:
1.			
2.			
3.			

Место и датум,

Одговорно лице

М.П.

Напомена:

Потписује и оверава одговорно лице понуђача који наступа самостално или са подизвођачем, односно овлашћени члан групе понуђача .

ИЗЈАВУ О НЕЗАВИСНОЈ ПОНУДИ

У складу са чланом 26. став 2. Закона о јавним набавкама (Сл.гласник РС број 124/2012), под пуном моралном, материјалном и кривичном одговорношћу, као понуђач дајем следећу

Понуђач: _____,

Седиште и адреса: _____,

Матични број: _____,

ПИБ: _____.

Изјављујем, под пуном материјалном и кривичном одговорношћу да понуду број _____ (уписати) од _____ .2013. (уписати) године, припремљену на основу позива за подношења понуда у поступку јавне набавке број 250.1.1.1 - „Грађевински радови на продужењу дистрибутивне гасне мреже и изградњи кућних гасних прикључака (КГП) на територији општина Рума и Ириг

Напомена:

Уколико понуду подноси група понуђача која учествује у заједничкој понуду, овај образац потписује и оверава печатом носилац посла групе понуђача.

Место и датум,

Понуђач

М.П.

ИЗЈАВА ПОНУЂАЧА

Под пуном материјалном, моралном и кривичном одговорношћу изјављујем да сам при састављању понуде у поступку јавну набавку радова, бр. 250/1.1.1 „Грађевински радови на продужењу дистрибутивне гасне мреже и изградњи кућних гасних прикључака (КГП) на територији општина Рума и Ириг“, поштовао обавезе које произилазе из важећих прописа о заштити на раду, запошљавању и условима рада, заштити животне средине, и гарантујем да сам ималац права интелектуалне својине.

Место и датум,

Одговорно лице

М.П.

Напомена:

Образац потписује и оверава овлашћено лице понуђача уколико наступа самостално или са подизвођачима.

Образац потписује и оверава овлашћени члан групе понуђача .

МОДЕЛ УГОВОРА

Уговорне стране:

1. **ЈП "ГАС-РУМА"** Рума, ул. ЈНА бр. 136, матични број: 08593205, ПИБ: 102133040, текући рачун _____, (у даљем тексту: "наручилац") које заступа директор Александар Спалевић
2. _____, са седиштем у _____, ул. _____ бр _____, матични број: _____ ПИБ: _____ текући рачун: _____ (у даљем тексту: "извођач") које заступа _____

ПРЕДМЕТ УГОВОРА

Члан 1.

Предмет уговора је извођење грађевинских радова на продужењу дистрибутивне гасне мреже и изградњи гасних прикључака на територији општина Рума и Ириг и ближе је одређен усвојеном понудом извођача број.....од.....2013. године, која је саставни део овог уговора, техничком документацијом по којој се изводе радови и овим уговором.

Ради извршења радова који су предмет овог уговора, извођач се обавезује да обезбеди неопходну радну снагу, грађевинску механизацију и другу опрему неопходну за реализацију уговорених радова у уговореним роковима и у складу са важећим прописима и стандардима.

ВРЕДНОСТ РАДОВА

Члан 2.

Уговорне стране утврђују да цена свих радова који су предмет овог уговора износи:

УКУПНО без ПДВ	_____	РСД
ПДВ	_____	РСД
УКУПНО са ПДВ	_____	РСД

(Словима:.....),а добијена је на основу јединичних цена из усвојене понуде извођача бр..... од2013. године.

Наручилац се обавезује да, за извођење радова из члана 1. овог уговора, исплати извођачу средства у стварним износима на основу реализованих послова по испостављеним привременим и окончаној ситуацији.

Уговорена цена је фиксна и не може се мењати услед повећања цене елемената на основу којих је одређена.

Грађевински радови на продужењу дистрибутивне гасне мреже и изградњи кућних гасних прикључака (КГП) на територији општина Рума и Ириг

Осим вредности рада и услуга неопходних за извршење уговора, цена обухвата и трошкове организације градилишта, осигурања и све остале зависне трошкове извођача.

Члан 3.

Исплата изведених радова из члана 2. овог уговора вршиће се по испостављеним привременим ситуацијама сачињеним на основу оверене грађевинске књиге изведених радова и јединичних цена из усвојене понуде потписаним од стране стручног надзора Наручиоца.

Уколико Наручилац оспори испостављену ситуацију дужан је да исплати неспоран део ситуације.

Члан 4.

Комплетну документацију неопходну за оверу привремених ситуација, листове грађевинске књиге, одговарајуће атесте за уграђени материјал и другу документацију, Извођач доставља стручном надзору Наручиоца, који ту документацију чува до примопредаје и коначног обрачуна, у супротном се неће извршити плаћање тих позиција, што Извођач признаје без права приговора.

ИЗВОЂЕЊА РАДОВА

Члан 5.

Извођач ће вршити радове из члана 1. овог уговора сукцесивно током уговореног периода према потребама Наручиоца и на основу посебног налога Наручиоца за рад са техничким условима, скицом трасе и са сагласностима и условима власника инфраструктуре.

Извођач је дужан да се стави на располагање Наручиоцу одмах од момента пријема налога из претходног става овог члана.

Члан 6.

Рок за извођење радова утврђује Наручилац појединачним налогом из члана 5. овог уговора.

Радове на затрпавању ровова и довођење места радова у првобитно стање, Извођач је дужан да изведе најкасније два дана по завршетку машинских радова.

Члан 7.

Извођач ће део уговорених радова извршити преко подизвођача:

1. са седиштем у ул..... бр.....
мат.бр..... ПИБ.....
2. са седиштем у ул..... бр.....
мат.бр..... ПИБ.....

Грађевински радови на продужењу дистрибутивне гасне мреже и изградњи кућних гасних прикључака (КГП) на територији општина Рума и Ириг

односно, у групи понуђача коју чине:

1.са седиштем уул.....бр.....
мат.бр.....ПИБ.....
2.са седиштем уул.....бр.....
мат.бр.....ПИБ.....

Извођач у потпуности одговара Наручиоцу за извршење уговорних обавеза, те и за радове изведене од стране подизвођача, као да их је и сам извео.

Извођач одговара Наручиоцу за извршење уговорних обавеза неограничено солидарно са осталим понуђачима из групе понуђача.

ОБАВЕЗЕ ИЗВОЂАЧА

Члан 8.

Извођач се обавезује да радове који су предмет овог уговора изведе у складу са важећим прописима, техничким прописима, грађевинском дозволом, инвестиционо-техничком документацијом и овим уговором, а да по завршетку радова изведене радове преда Наручиоцу.

Извођач се обавезује:

- да по пријему инвестиционо-техничке документације исту прегледа и у року од 24 часа достави примедбе у писаном облику Наручиоцу на разматрање и даље поступање, неблаговремено уочене или достављене примедбе, које нису могле остати непознате да су на време сагледане, неће бити узете у обзир нити ће имати утицаја на рок за извођење радова;
- да пре почетка радова Наручиоцу достави решење о именовању одговорног извођача радова;
- да испуни све уговорене обавезе стручно, квалитетно, према важећим стандардима за ту врсту посла и у уговореном року;
- да обезбеди довољну радну снагу на градилишту и благовремену испоруку материјала и опреме за извођење уговором преузетих радова;
- да уведе рад у више смена, продужи смену или уведе у рад више извршилаца, без права на повећање трошкова или посебне накнаде за то уколико не испуњава предвиђену динамику;
- да обезбеди безбедност свих лица на градилишту, особа које долазе у обилазак градилишта, пролазника и учесника у саобраћају, тако да се Наручилац ослобађа свих одговорности према државним органима, што се тиче безбедности, прописа о заштити животне средине и радноправних прописа за време укупног трајања извођења радова до предаје радова Наручиоцу;
- да се строго придржава мера заштите на раду;
- да омогући вршење стручног надзора на објекту;
- да уредно води све књиге предвиђене законом и другим прописима који регулишу ову област;
- да поступи по свим основаним примедбама и захтевима Наручиоца датим на основу извршеног надзора и да у том циљу, у зависности од конкретне ситуације, о свом

Грађевински радови на продужењу дистрибутивне гасне мреже и изградњи кућних гасних прикључака (КГП) на територији општина Рума и Ириг

трошку, изврши поправку или поновно извођење радова, замену опреме, уграђеног материјала или убрзања извођења радова када је запао у доцњу у погледу уговорених рокова извођења радова;

- да по завршеним радовима одмах обавести Наручиоца да је завршио радове и да је спреман за њихов пријем;
- да сноси трошкове накнадних прегледа комисије за пријем радова уколико се утврде неправилности и недостаци;
- да у случају хитних интервенција изађе на терен у року од.....и без одлагања приступи реализацији неопходних радова;
- да гарантује квалитет изведених радова, употребљеног материјала и опреме, с тим да отклањању недостатка у гарантном року за изведене радове Извођач мора да приступи у року од 24 часа од дана пријема писменог обавештења Наручиоца.

Члан 9.

Извођач сам набавља, монтира, допрема и демонтира све потребне направе и остала помоћна средства за рад потребна за извођење предметних радова.

Члан 10.

Без писмене сагласности Наручиоца, Извођач није овлашћен да врши било какве измене и поправке на пројектима и објектима. Све штете настале на приступним путевима, електричним, водоводним, канализационим и телефонским прикључцима Извођач је дужан да о свом трошку поправи.

Члан 11.

Извођач је дужан да поред обавеза утврђених овим уговором обезбеди, и:

- потребну механизацију и потрошни материјал;
- руководиоца градилишта и о томе писмено извести Наручиоца, обавезно вођење грађевинске књиге и дневника;
- пријаву почетка радова надлежним државним органима.

ОБАВЕЗЕ НАРУЧИОЦА

Члан 12.

Наручилац се обавезује:

- да Извођачу исплаћује фактурисане и доспеле обавезе за изведене радове на начин регулисан чланом 2. и 3. овог уговора;
- да Извођачу преда техничку документацију;
- да обезбеди вршење стручног надзора над извршењем уговорних обавеза Извођача, о чему закључује посебан уговор са стручним надзором или га именује решењем
- да уведе Извођача у посао а по завршетку посла прими уговорене радове.

ФИНАНСИЈСКО ОБЕЗБЕЂЕЊЕ, ОСИГУРАЊЕ РАДОВА

Члан 13.

Извођач се обавезује да на дан потписивања овог уговора на име гаранције за добро извршење посла Наручиоцу преда једну бланко соло потписану меницу, потписану и печатом оверену од стране овлашћеног лица са попуњеним, потписаним и печатом овереним обрасцем меничног писма – овлашћења за корисника бланко соло менице, овереном фотокопијом картона депонованих потписа и копијом захтева за регистрацију меница, овереном од пословне банке регистрованој у регистру меница Народне банке у висини од 10% од укупно уговорене вредности, односнодинара.

Рок важности средства финансијског обезбеђења и става 1. овог члана износи 60 дана дуже од уговореног рока за извршење овог уговора у целости.

Члан 14.

Извођач је дужан да у року од 15 дана од дана закључења овог уговора, осигура извођење радова код осигуравајућег завода на уговорени износ за све време трајања овог уговора.

Извођач је дужан да у року од 15 дана од дана закључења овог уговора, достави Наручиоцу полицу осигурања од одговорности за штету причињену трећим лицима и стварима трећих лица, оригинал или оверену копију, са важношћу за цео период извођења радова, у свему према важећим прописима.

Извођач је дужан да спроведе све потребне мере заштите на раду, као и мере противпожарне заштите.

ГАРАНЦИЈА ЗА ИЗВРШЕНЕ РАДОВЕ

Члан 15.

Гарантни рок за изведене радове износи 2 године рачунајући од дана примопредаје радова који су предмет овог уговора.

Члан 16.

Извођач је дужан да у току гарантног рока, на први писани позив Наручиоца отклони о свом трошку све недостатке који се односе на уговорени квалитет изведених радова као и сва оштећења проузрокована овим недостацима.

Уколико је угрожена сигурност објекта због недостатака из претходног става овог члана Извођач је дужан да приступи отклањању недостатака у року од 24 часа по пријему позива Наручиоца.

Уколико није угрожена сигурност објекта рок за уклањање утврђених пропуста утврђују споразумно Наручилац и Извођач.

Члан 17.

Уколико Извођач не приступи извршењу своје обавезе из претходног става у роковима из

Грађевински радови на продужењу дистрибутивне гасне мреже и изградњи кућних гасних прикључака (КГП) на територији општина Рума и Ириг

члана 16. став 2. и 3. овог Уговора Наручилац има право да отклони недостатке ангажовањем другог лица, на терет Извођача задржавајући права из гаранције.

Члан 18.

У случају да Наручилац сам приступи отклањању недостатака из члана 16. овог уговора без представника Извођача, односно без његове сагласности, изузев случајева из претходног члана овог уговора, Извођач није дужан да призна настале трошкове, као ни продужење рока гаранције.

Изузетно из претходног става сако се укаже потреба за поправкама које спадају у текуће одржавање, Наручилац ће потребне поправке вршити без обавезе претходног позивања Извођача.

Члан 19.

Извођач се обавезује да по истеку гарантног рока сва настала оштећења на објекту отклони у најкраћем могућем року по позиву и трошку Наручиоца.

Наручилац је дужан да омогући Извођачу проверу основаности уложених приговора односно рекламација у гарантном року.

Ако је оштећење на објекту настало током гарантног периода без одговорности Извођача трошкови отклањања насталог оштећења падају на терет Наручиоца.

Члан 20.

По окончању радова на проширењу дистрибутивне мреже извођач ће од наручиоца затражити формирање комисије која треба да изврши технички преглед и примопредају извршених радова.

Технички преглед ће бити извршен по окончању грађевинских и машинских радова на мрежи из става 1. овог члана

Члан 21.

Извођач је дужан да о свом трошку у року који одреди комисија, отклони све недостатке које утврди комисија, а који су настали кривицом Извођача.

О отклањању примедби комисије Извођач даје писмену изјаву.

НЕПРЕДВИЂЕНИ И НАКНАДНИ РАДОВИ

Члан 22.

Уколико се током извођења уговорених радова појави потреба за извођењем вишкова радова Извођач је дужан да застане са том врстом радова и о томе обавести стручни надзор и Наручиоца у писменој форми.

Извођач није овлашћен да без писане сагласности Наручиоца мења обим уговорених радова

и изводи вишкове радова.

Члан 23.

Извођач може и без претходне сагласности Наручиоца, а уз сагласност стручног надзора извести хитне непредвиђене радове уколико је њихово извођење нужно за сигурност објекта или спречавање штете, а изазвани су променом тла, појавом воде или другим ванредним и неочекиваним догађајима, који се нису могли предвидети приликом израде техничке документације.

Извођач и стручни надзор су дужни да истог дана кад наступе околности из става 1. овог члана обавесте Наручиоца.

Наручилац може раскинути уговор уколико би услед ових радова цена морала бити знатно повећана, о чему је дужан да без одлагања извести Извођача.

Извођач има право на правичну накнаду за учињене неопходне трошкове и исплату дела цене за до тада извршене радове.

Члан 24.

Накнадни радови су радови који нису уговорени и нису нужни за испуњење овог уговора, те уколико Наручилац захтева да се изведу потребно их је посебно уговорити.

Фактички обављени накнадни радови, без писмено закљученог уговора су правно неважећи.

РАСКИД УГОВОРА

Члан 25.

Наручилац задржава право да једнострано раскине овај уговор у следећим случајевима:

- ако се на основу грађевинско дневника утврди да извођач неоправдано касни са извођењем радова или ако не поступи по конкретним налозима Наручиоца о хитној интервенцији;
- ако не изводи радове у складу са техничком документацијом Наручиоца;
- ако радови које Извођач изводи не одговарају прописима и стандардима за уговорену врсту радова, а извођач није поступио по примедбама стручног надзора;
- ако из неоправданих разлога прекине са извођењем радова;

Наручилац задржава право да једнострано раскине уговор и у случају недостатка средстава за његову реализацију или других оправданих разлога који се нису могли предвидети у тренутку спровођења јавне набавке из члана 1. овог уговора.

Уколико дође до раскида уговора пре завршетка свих радова чије извођење је предмет, заједничка комисија сачиниће записник о до тада стварно изведеним радовима и њиховој вредности у складу са овим уговором.

Уговор се раскида писменом изјавом која садржи основ за раскид уговора и доставља се другој уговорној страни.

Грађевински радови на продужењу дистрибутивне гасне мреже и изградњи кућних гасних прикључака (КГП) на територији општина Рума и Ириг

У случају раскида уговора, Извођач је дужан да изведене радове обезбеди и сачува од пропадања, као и да Наручиоцу преда комплетну градилишну и другу документацију.

У случају раскида овог уговора изазваног кривицом Извођача, сву штету која настане раскидом уговора сноси Извођач.

ПРЕЛАЗНЕ И ЗАВРШНЕ ОДРЕДБЕ

Члан 26.

Овај уговор се закључује на период од једне године и производи правно дејство од дана потписивања.

Члан 27.

На сва питања која нису регулисана овим уговором примењују се одредбе Закона о планирању и изградњи и Закона о облигационим односима.

Члан 28.

Сва спорна питања која настану у вези са извршењем овог уговора, уговорне стране ће решавати споразумно.

У случају да спор не може бити решен споразумно, за решавање истог уговара се стварно и месно надлежни Привредни суд.

Члан 29.

Овај уговор је сачињен у шест истоветних примерака који имају снагу оригинала, од којих свака уговорна страна за своје потребе задржава по три примерка.

У Руми, _____

За Наручиоца

За Понуђача

.....

ПОТВРДА_____
Назив наручиоца_____
Адреса

Овим потврђујем да је предузеће _____

из _____
(заокружити облик наступања)

- а) Самостално ,
- б) Члан групе
- ц) овлаштени члан
- д) подизвођач

за потребе Наручиоца: _____
квалитетно и у уговореном року извршило радове: _____

_____ (навести врсту радова) у вредности

од:

_____ динара без ПДВ-а,

_____ динара са ПДВ-а

На основу уговора број _____ од _____.

Ова потврда се издаје ради учешћа у јавној набавци и у друге сврхе се не може користити.

Особа за контакт Наручиоца: _____

Телефон: _____

Место и датум,

Потпис овлаштеног лица Наручиоца

М.П.

Број понуде: _____

Датум: _____

ПОНУДА

1. УКУПНО БЕЗ ПДВ-а _____

СЛОВИМА _____

ПДВ _____

УКУПНО СА ПДВ _____

2 ВРЕМЕ ИЗЛАСКА НА ХИТНУ ИНТЕРВЕНЦИЈУ: _____

Место и датум,

Понуђач

М.П.

**ИЗЈАВА
О ПРИБАВЉАЊУ ПОЛИСЕ ОСИГУРАЊА**

Под пуном моралном, материјалном и кривичном одговорношћу изјављујемо да ћемо, уколико у поступку јавне набавке бр. 250/1.1.1, за набавку радова: " Грађевински радови на продужењу дистрибутивне гасне мреже и изградњи кућних гасних прикључака (КГП) на територији општина Рума и Ириг" уколико наша понуда буде изабрана као најповољнија, те уколико приступимо закључењу уговора о извођењу радова у року од 15 дана од дана закључења уговора, доставити полису осигурања од одговорности за штету причињену трећим лицима и стварима трећих лица за све време уговора.

Место и датум,

Потпис овлашћеног лица

М.П.

Образац потписује и оверава овлашћено лице понуђача уколико наступа самостално или са подизвођачима.

Образац потписује и оверава овлашћени члан групе понуђача .

Образац 15.

Менично писмо – овлашћење

На основу Закона о меници и тачака 1, 2. и 6. Одлуке о облику, садржини и начину коришћења јединствених инструмената платног промета

ДУЖНИКА: _____

МБ: _____

ПИБ: _____

ТЕКУЋИ РАЧУН: _____

(унети одговарајуће податке дужника – издаваоца менице)

ИЗДАЈЕ

МЕНИЧНО ПИСМО – ОВЛАШЋЕЊЕ

-за корисника бланко сопствене менице-

КОРИСНИК: Јавно предузеће за дистрибуцију природног гаса „ГАС-РУМА“,
ЈНА 136, 22400 Рума (у даљем тексту Поверилац)

Предајемо Вам бланко сопствену (соло) меницу и овлашћујемо Повериоца, да предату меницу број _____ (унети серијски број менице) може попунити у износу од _____ (_____ динара), за озбиљност понуде. Овлашћујемо Повериоца да попуни меницу за наплату на износ од _____ (_____ динара)

КОНКУРСНА ДОКУМЕНТАЦИЈА

ЈАВНА НАБАВКА БР. 250/1.1.1

Грађевински радови на продужењу дистрибутивне гасне мреже и изградњи кућних гасних прикључака (КГП) на територији општина Рума и Ириг

ДЕО II

Предмер и предрачун радова
(Техничка спецификација)

ВРСТА И ОПИС ПРЕДМЕТА ЈАВНЕ НАБАВКЕ

УВОД

ЈП „Гас-Рума“ у 2013.г. у плану активности Сектора техничких послова предвиђа изградњу око 3 км дистрибутивне гасне мреже ниског притиска, 7 индивидуалних прикључака на гасовод средњег притиска, 4 индивидуална прикључка на гасовод ниског притиска и 65 типских гасних прикључака те 2 групна гасна прикључка на гасовод ниског притиска укупне дужине око 5071 м на свом дистрибутивном подручју. Дистрибутивно подручје обухвата гасифицирано подручје општине Рума- град Руму и насељена места општине Рума (Вогањ, Павловци, Стејановци, Жарковац, Мали Радинци, Доњи Петровци, Добринци, Краљевци, Буђановци, Хртковци, Никинци, Платичево, Кленак, Витојевци и Грабовци) и гасифицирано подручје општине Ириг- град Ириг и северни део општине Ириг-насеље Хопово и мрежу на Фрушкој Гори на Иришком Венцу и код "Норцев"-а те крак разводног гасовода до МРС "Ривица". Гасна мрежа ЈП "Гас-Рума" представљена је дистрибутивном полиетиленском мрежом ниског притиска (у насељеним местима и мрежа од Хопова до потрошача на Фрушкој Гори.) и челичном мрежом средњег притиска (у Руми и између насељених места од ГМРС до МРС за поједина насеља.)

НАЧИН РАДА

Динамику и локацију извођења прикључака, продужења и реконструкција није могуће егзактно предвидети. Радови би се изводили у мањим целинама (нпр. „пакети“ по п прикључака, продужење мреже до 100м, продужење мреже преко 100м) на што ужим локацијама целог дистрибутивног подручја ЈП.

ГРАЂЕВИНСКИ РАДОВИ

По добијеном налогу са свом неопходном документацијом (за КГП: Радни налог за извођење грађевинских радова на КГП, Технички услови; за продужење ДГМ: скица-извод из пројекта) извођач изводи наложене радове. После изведених машинских и геодетских радова извођач грађевинских радова по налогу и упутствима грађевинског надзора ЈП „ГАС-РУМА“ приступа у року од 24 часа извођењу завршних грађевинских радова и довођењу објекта у првобитно стање.

У случају хитних интервенција (оштећење гасовода) извођач грађевинских радова је дужан да изађе на место извођења радова одмах.

Након завршених радова прави се „Записник о примопредаји завршених радова“. По потписаном Записнику о примопредаји завршених радова, Обрачунском листу грађевинске књиге и Грађевинском дневнику који се воде по објектима, извођач иставља рачун за извршене радове по објектима.

ПРЕДМЕР И ПРЕДРАЧУН РАДОВА

Техничка спецификација понуде

ПРОДУЖЕЊЕ ДИСТРИБУТИВНЕ ГАСНЕ МРЕЖЕ И ИЗГРАДЊА ТИПСКИХ, ГРУПНИХ И ИНДИВИДУАЛНИХ ГАСНИХ ПРИКЉУЧАКА НА ДИСТРИБУТИВНОМ ПОДРУЧЈУ "ГАС-РУМА" ГРАЂЕВИНСКИ МАТЕРИЈАЛ И РАДОВИ

ПОЗ	ОПИС ПОЗИЦИЈЕ	Ј.М.	КОЛИЧ ИНА	ЦЕНА	ИЗНОС
1.	<p>Шлицовање дуж трасе дистрибутивне гасне мреже.</p> <p>Након постављене трасе дистрибутивне гасне мреже у простору, а у циљу откривања подземних инсталација извршити шлицовање дуж трасе дистрибутивне гасне мреже. Шлицовање се врши у зеленом појасу, како би се откриле постојеће подземне инсталације комуналне инфраструктуре (водовод, канализација, електро и птт каблови).</p> <p>Шлицовање се врши ручним путем уз посебне мере опрезности како се не би оштетиле подземне инсталације.</p> <p>Шлицовање се врши на сваком раскршћу, код укрштања са улицама где ће се вршити механичко бушење и дуж трасе дистрибутивне гасне мреже где се за то укаже потреба.</p> <p>Шлицовање се врши дубине 1,0 m, ширине 0,40 m и дужине 1,00 m са леве и 1,00 m са десне стране трасе гасовода. У цену радова обухваћени су и отежани услови ископа (корење, шибље, расквашен терен, црпљење подземне и површинске воде). У цену радова обухваћен је ископ и затрпавање шлицованог рова.</p> <p>Обрачун по m шлицованог рова</p>	m	300		
2.	<p>Расчишћавање трасе радног појаса.</p> <p>Након извршеног обележавања трасе дистрибутивне гасне мреже, радни појас расчишћава се од шибља, траве, корова растиња, и осталих нечистоћа са равнањем радног појаса. Уклоњене нечистоће депонују се ван радног појаса и одвозе на депонију ван насељеног места, коју за ову прилику одреди Инвеститор.</p> <p>Обрачун се врши по m расчишћеног радног појаса</p>	m m	300 6		

Грађевински радови на продужењу дистрибутивне гасне мреже и изградњи кућних гасних прикључака (КГП) на територији општина Рума и Ириг

	траса гасне мреже кућни прикључци				
3.	<p>Ископ рова у земљишту III категорије са одбацивањем земље у страну.</p> <p>Ископ рова врши се ручним или машинским путем ако за овај ископ постоје услови на терену. Ископ се врши са правилним одсецањем бочних страна и дна за ров без разупирања. Ископана земља избацује се на једну страну, која је за поједину деоницу погоднија минимум 1,00 m од ивице рова. Ископани ров мора се заштитити од зарушавања ископане земље у трајању од 8 дана од предаје извршеног ископа. Димензије рова зависе од димензија цеви које се полажу у исти, тако да се са сваке стране обезбеди 0,15 m од ивице цеви до ивице рова, док се надслој мора обезбедити минимум 0,80 m. За цеви d40, d63, d90 ров је димензија 0,4 x 0,90 m, за трасу дистрибутивне гасне мреже, а димензије рова за кућне прикључке су 0,30 x 0,8 cm.</p> <p>У цену радова обухваћени су сви отежани услови- корење, расквашен терен, црпљење подземне и површинске воде.</p> <p>Приликом обрачуна ископа рова од укупне дужине трасе дистрибутивне гасне мреже одбијају се сва бушења и раскопавања испод улица тротоара и улаза у дворишта.</p> <p>Обрачун се врши по m ископаног рова</p> <p>траса гасне мреже ручни ископ</p> <p>кућни прикључци ручни ископ</p>	m	2700		
		m	540		
4.	<p>Ископ земље у земљишту III категорије за варне јаме</p> <p>Ископ варне јаме са одбацивањем земље на страну врши се на местима спајања цевовода у рову. Варне јаме су димензија 1,00 x 1,00 x 1,00 или такве да омогућују несметано спајање цевовода у рову. Варне јаме копају се и на сваком кућном прикључку.</p> <p>Ископ по једној варној јами исноси 0,64 m³, пошто се раније ископан ров димензија 0,40 x 0,90 m одбија из ископа варне јаме.</p> <p>У цену радова обухваћени су сви отежани услови (корење, жиле, расквашен терен, црпљење подземне и површинске воде)</p> <p>Обрачун по m³ ископаних варних јама</p> <p>Траса гасне мреже</p> <p>кућни прикључци</p>	m ³	30		
		m ³	60		

Грађевински радови на продужењу дистрибутивне гасне мреже и изградњи кућних гасних прикључака (КГП) на територији општина Рума и Ириг

5.	<p>Подбушивање пролаза испод саобраћајница и увлачење заштитне челичне цеви.</p> <p>Укрштања гасовода и саобраћајница (магистрални путеви, пруге и улице) врши се пролазом гасовода испод наведених саобраћајница у челичној затитној цеви.</p> <p>Заштитна челична цев увлачи се у труп саобраћајнице механичким бушењем.</p> <p>Пре почетка радова Извођач је дужан да изврши потребне припремне радове. Припремни радови састоје се од постављања одговарајуће саобраћајне сигнализације на саобраћајници ради безбедности саобраћаја.</p> <p>Сигнализација мора бити у складу са Законом о безбедности саобраћаја. Пре почетка ископа радних ровова и бушења потребно је извршити откривање свих подземних инсталација ситуационо и висински, њихив положај видно обележити. Након дефинисаног положаја инсталација комуналне инфраструктуре, приступа се ископу радних ровова. Ископ се врши машинским или ручним путем у земљи III категорије за радне ровове који се не разупиру. Ови ровови копају се са обе стране саобраћајнице један као радни ров из кога се врши бушење, а други мањих димензија као прихватни ров. Дубина рова је у складу са дубином постављања заштитне цеви испод саобраћајнице.</p> <p>Ширина и дужина радног и прихватног рова су такве да омогућују несметано бушење и увлачење заштитне цеви у труп саобраћајнице. Нагиби косина су према природном нагибу земљишта. Подбушивање се врши механичким путем према детаљима у пројекту (скици) са увлачењем заштитне и радне цеви у труп саобраћајнице.</p> <p>У цену радова обухваћени су отежани услови ископа као што су дрвореди, корење, жиле или црпљење подземне воде. Услови у радним рововима морају бити такви да омогуће несметано бушење и увлачење заштитне и радне цеви у труп саобраћајнице. Након извршеног бушења и увлачења заштитне и радне цеви околни терен и труп саобраћајнице доводи се у првобитни положај.</p> <p>У цену су такође обухваћени ископ и затрпавање радних ровова као и сви остали радови везани за подбушивање саобраћајнице.</p> <p>Обрачун се врши по m подбушеног прелаза</p>	m	20		
----	---	---	----	--	--

Грађевински радови на продужењу дистрибутивне гасне мреже и изградњи кућних гасних прикључака (КГП) на територији општина Рума и Ириг

6.	<p>Подбушивање пролаза испод саобраћајница и увлачење заштитне полиетиленске цеви.</p> <p>Подбушивање улица и увлачење заштитне цеви врши се у свему према типском детаљу у пројекту. Подбушивање се врши механичким путем на минималној дубини 1,5 m од коте нивелете до коте горње ивице заштитне цеви или 0,80 m од коте дна јарка до коте горње ивице цеви, тако да се прво избуши одговарајући продор испод улице, а затим се у тај продор увлачи заштитна и радна цев у труп саобраћајница.</p> <p>Пре почетка ископа радних ровова и бушења потребно је извршити откривање свих подземних инсталација ситуационо и висински, њихив положј видно обележити. У цену су обухваћени ископ и затрпавање радних ровова за подбушивање саобраћајнице, као и сви отежани услови који се могу јавити код ископа радних ровова (корене, жиле, расквашен терен, црпљење подземне и површинске воде).</p> <p>Затрпавање ровова на крајевима заштитних цеви врши се са уситњеном земљом.</p> <p>Обрачун се врши по m подбушеног прелаза</p>	m	80		
7.	<p>Израда пролаза испод саобраћајница где се врши раскопавање коловозне конструкције постојеће саобраћајнице.</p> <p>Раскопавање саобраћајница (улица) врши се на местима где се из разних разлога не може извршити механичко бушење.</p> <p>Полагање заштитне полиетиленске цеви и радне цеви врши се на прописану дубину од мин.1,5m у труп саобраћајнице. Након постављања цеви ров се затрпава песком у слојевима и набија до потребне носивости која се захтева за постељицу ове врсте саобраћајница. Након испитане носивости постељице коловоз се враћа у првобитно стање у слојевима који су дати у коловозној конструкцији.</p> <p>Вишак шута и земље одвози се на депонију удаљености до 5 km. Затрпавање крајева заштитних цеви извршити уситњеном земљом.</p> <p>Обрачун се врши по m урађеног прелаза.</p>	m	20		
8.	<p>Израда прелаза испод водопривредних објеката (потока, мелиорационих и других канала).</p>	ком	1		

Грађевински радови на продужењу дистрибутивне гасне мреже и изградњи кућних гасних прикључака (КГП) на територији општина Рума и Ириг

	<p>Израда прелаза врши се раскопавањем дна и косина канала до пројектоване коте у хоризонталној дужини пројекције ивице косина канала. Раскопавање се врши машинским путем уз израду загата, ако се за то укаже потреба. Након постављања гасоводне цеви на прописаном растојању према детаљу у пројекту (скици) поставља се бетонска заштитна плоча водоток се затрпава до коте дна и у нагибима косина канала. Околни терен и водоток доводе се у првобитно стање.</p> <p>Обрачун се врши по комаду изведеног прелаза.</p>				
9.	<p>Израда прелаза преко водопривредних објеката (потока, мелиорационих и других канала) на постојећим мостовима и пропустима.</p> <p>Израда прелаза преко постојећих мостова и пропуста врши се на местима где није могуће извести пролаз испод дна канала.</p> <p>(Прелаз преко мостова и пропуста врши се у заштитној цеви минимум 2” већег пречника од радне цеви. У ту сврху на мостовској конструкцији постављају се конзоле или овјеси на које се поставља заштитна цев.</p> <p>Растојање конзола и овјеса је према сомоносивости заштитне цеви.)</p> <p>По уласку у терен, а на 1,00 m од ивице заштитне цеви постављају се бетонски ослонци. Код извођења оваквих укрштања држати се детаља у пројекту (скици).</p> <p>У цену позиције обухваћен је сав рад и материјал за ставку грађевинских радова.</p> <p>По завршетку радова околни терен и водоток доводе се у првобитно стање.</p> <p>Обрачун се врши по комаду изведеног прелаза.</p>	ком		1	
10.	<p>Израда укрштања дистрибутивне гасне мреже са постојећим подземним инсталацијама –специјални случајеви</p> <p>Укрштање дистрибутивне гасне мреже са инсталацијама као што су канализација, водовод, електро и ПГТ каблови врши се проласком гасовода изнад постојећих инсталација на међусобном одстојању од 30,00 cm.</p> <p>Ако гасовод не може проћи изнад постојећих инсталација исти се поставља испод инсталација у свему према детаљима у пројекту (скици).</p> <p>Одкопавање укрштања са комуналним инсталацијама</p>	ком		1	

Грађевински радови на продужењу дистрибутивне гасне мреже и изградњи кућних гасних прикључака (КГП) на територији општина Рума и Ириг

	врши се ручним путем како се не би оштетиле постојеће инсталације. Обрачун се врши по комаду урађеног специфичног прелаза.				
11.	Затрпавање рова земљом из ископа или песком. Након завршеног полагања цевовода у ров и завршених свих потребних испитивања приступа се затрпавању трасе рова, варних јама и радних ровова за подбушивање. Затрпавање се врши са песком или растреситом земљом како се не би оштетила гасоводна цев. Затрпавање се врши са потребним набијањем у слојевима и довођењем трасе гасовода и околног терена у првобитно стање. Обрачун се врши по m затрпаног рова. траса гасне мреже кућни прикључци набавка песка	m m m ³	2468 727,5 5		
12.	Израда шахтова за смештај секцијских гасних славина. Шахтови се израђују на местима секцијских гасних славина која су дефинисана на скици од бетона МВ 20 унутрашњих димензија 60x60 cm, а дебљина зида 10,00 cm, висина шахта је 50,00 cm. Шахт је покривен металним елиптичним хидрантским поклопцем који испоручује ЈП "ГАС-РУМА". Обрачун се врши по комаду урађеног шахта.	ком	1		
13.	Израда водонепропусног шахта за смештај прикључних славина Шахт се израђује на местима прикључних гасних славина. Шахт се ради од бетона МВ 30 унутрашњих димензија 100x100 cm, а дебљина зида 10,00 cm, висина шахта је 100,00 cm, са отворима за пролаз цеви. Шахт је покривен металним поклопцем са катанцем за закључавање. Овом ставком су обухваћени сви земљани, армирано-бетонски радови, израда изолације као и израда поклопца. Обрачун се врши по комаду урађеног шахта..	ком	1		

Грађевински радови на продужењу дистрибутивне гасне мреже и изградњи кућних гасних прикључака (КГП) на територији општина Рума и Ириг

14.	<p>Израда пролаза гасне мреже испод бетонираних и других улаза у дворишта. Израда пролаза испод бетонираних и асфалтираних улаза врши се подбушивањем на дубини рова и увлачењем цеви испод улаза. Израда пролаза испод земљаних улаза и улаза од опеке врши се раскопавањем, по постављању гасне цеви улаз се доводи у првобитно стање.</p> <p>Обрачун се врши по m изведеног пролаза. ТРАСА ГАСНЕ МРЕЖЕ Подбушивање Раскопавање КУЋНИ ПРИКЉУЧЦИ (Подбушивање пролаза испод тротоара)</p>	m m m	100 50 120		
15.	<p>Разбијање бетона и асфалта и довођење у првобитно стање Извршити разбијање на местима полагања гасне мреже испод тротоара и одводног ригола са правилним опсецањем ивица. Ширина разбијања је 0,5m, а дебљина подлоге до 10cm и изнад 10cm. Цена радова обухвата враћање тротоара и ригола у првобитно стање. У цени радова није обухваћен одвоз шута-обрачунава се у позицији 20.</p> <p>Обрачун се врши по m² разбијеног тротоара и ригола за бетон дебљине до и укључујући 10cm тј по m³ разбијеног бетона за бетон дебљине веће од 10cm. (овом ставком обрачунава се рад компресором)</p>	m ² m ³	57 1		
16.	<p>Бетонирање платоа око МРС Израда бетонске површине око МРС на тампону од шљунка дебљине 10cm. Марка бетона је МБ20, а дебљина бетона 10cm. Завршна обрада бетонске површине је пердашењем са додатком цемента и песка у размери 1:1.</p> <p>Обрачун се врши по m² урађене површине</p>	m ²	10		
17.	<p>Израда армираног бетонског темеља МРС Набавка и уградња бетона МБ30 у армирано бетонску плочу темеља МРС дебљине 15cm димензија 1,1mх1,8m, армиране са мрежастом глатком арматуром q131 на претходно припремљену подлогу и тампон од шљунка дебљине 10cm. Овом ставком обухваћена је набавка и уградња тампон слоја од шљунка, набавка и уградња</p>	m ²	1		

Грађевински радови на продужењу дистрибутивне гасне мреже и изградњи кућних гасних прикључака (КГП) на територији општина Рума и Ириг

	арматуре, израда оплате плоче и уградња делова опреме која се уграђује приликом бетонирања. Завршна обрада бетонске површине је пердашењем са додатком цемента и песка у размери 1:1. Обрачун се врши по m ² урађеног бетона.				
18.	Набавка, транспорт и постављање ознака гасне мреже. Након завршеног затрпавања рова на свим преломима трасе, рачвању, пролазима испод саобраћајница и на правом делу трасе гасовода на међусобном растојању од 50m постављају се типске бетонске ознаке са месинганом плочицом са натписом "ГАСОВОД". Обрачун се врши по комаду уграђене ознаке. а. са бетонским стубићем б. на постојећим бетонским површинама	ком ком	30 30		
19.	Постављање ознака трасе на прелазима гасовода испод канала Пролаз гасовода испод канала обележава се ознакама трасе гасовода. Ознаке се постављају према Правилнику 0,80м десно од осовине гасовода гледано у правцу раста стационаже и на минимално десет метара од осе насипа канала са обе стране. Постављање ознака трасе гасовода врши се према детаљу у пројекту. Ознака трасе гасовода израђује се од челичних цеви Ø60,3 x 2,9 двоструко обојених жутом бојом у бетонском темељу 0,5x0,5x0,85м у свему према детаљу у пројекту (скици). У цену обухваћени сав рад и материјал. Обрачун се врши по комаду по комаду постављене ознаке гасовода.	ком	1		
20.	Постављање ваздушних ознака трасе Траса гасовода ван насељеног места обележава се ваздушним ознакама трасе. Траса гасовода обележава се на сваких 0,5км, теменима кривина где су мање кривине.(Ваздушна ознака трасе гасовода израђује се од челичних профила и лима двоструко обојених жутом бојом и уписаном стационажом гасовода у бетонском темељу 0,5x0,5x0,85м у свему према детаљу у пројекту (скици)). У цену обухваћени сав рад и материјал за ставку грађевинских радова. Обрачун се врши по комаду постављене ознаке гасовода.	ком	1		

Грађевински радови на продужењу дистрибутивне гасне мреже и изградњи кућних гасних прикључака (КГП) на територији општина Рума и Ириг

21.	Уградња траке за упозорење Трака са натписом “ОПАСНОСТ ГАСОВОД” коју набавља ЈП "ГАС-РУМА" жуте боје поставља се на 40 см иснад гасне цеви. Трака се не поставља на местима где се врши механичко бушење. Обрачун се врши по m уграђене траке.	m	3053		
22.	Транспорт, развлачење, подвлачење и постављање ПЕ цеви у ров Цеви се транспортују са складишта у локалу ЈП "ГАС-РУМА" . На градилишту врши се њихово спуштање са транспортног средства, развлачење дуж трасе, подвлачење испод подбушених деоница и постављање у ров. Пречници цеви су 25, 40, 63, 90,110mm. Обрачун се врши по m коначно постављене цеви	m	3780		
23.	Одвоз ломљеног материјала Ломљени материјал ("шут") се транспортује са градилишта на градску депонију удаљену до 5км. Ставка обухвата утовар, превоз и истовар материјала. Обрачун се врши по m ³ материјала	m ³	2		
24.	Услуга рада на сат ("норма час") За потребе испомоћи на утовару, истовару, неквалификованим грађевинским радовима и сл. без посебних услова квалитета рада ангажује се физичка радна снага. Код обрачуна именују се извршени радови, нпр. утовар, чекање на интервенцији, ситан грађевински рад и сл. Обрачун се врши по започетом радном сату.	h	2		
25.	Побијање сонде за уземљење ФеЗн сонда за уземљење МРС и сл. побија се целом дужином од 2м у тло према условима из пројекта. Обрачунава се само рад. Обрачун се врши по комаду.	ком	1		
26.	Израда оградe око МРС МРС се ограђује оградом са оквирима од челичних цеви Ø26,9mm са испуном од жичане мреже која не варнички ("истегнут метал"). Оквири за појединачна поља фиксирају се на вертикалне утемељене стубове од челичних цеви Ø60,3mm а оквир за врата постављен је на одговарајућим	m ²	64		

Грађевински радови на продужењу дистрибутивне гасне мреже и изградњи кућних гасних прикључака (КГП) на територији општина Рума и Ириг

	браварским шаркама и има могућност закључавања катанцем. Тлоцртна мера оgrade износи 8,0мx7,0м. Обрачун се врши по m ² постављене оgrade.				
УКУПНО:					

Износ без ПДВ-а _____

Зависни трошкови _____

Износ ПДВ-а _____

Укупан износ са ПДВ _____

Напомена: Ставка зависни трошкови односи се на посебно исказане трошкове, уколико их има (царина, трошкови транспорта, монтажа и др.), а који чине укупну цену.

DETALJ ROVA U ZELENUM POJASU

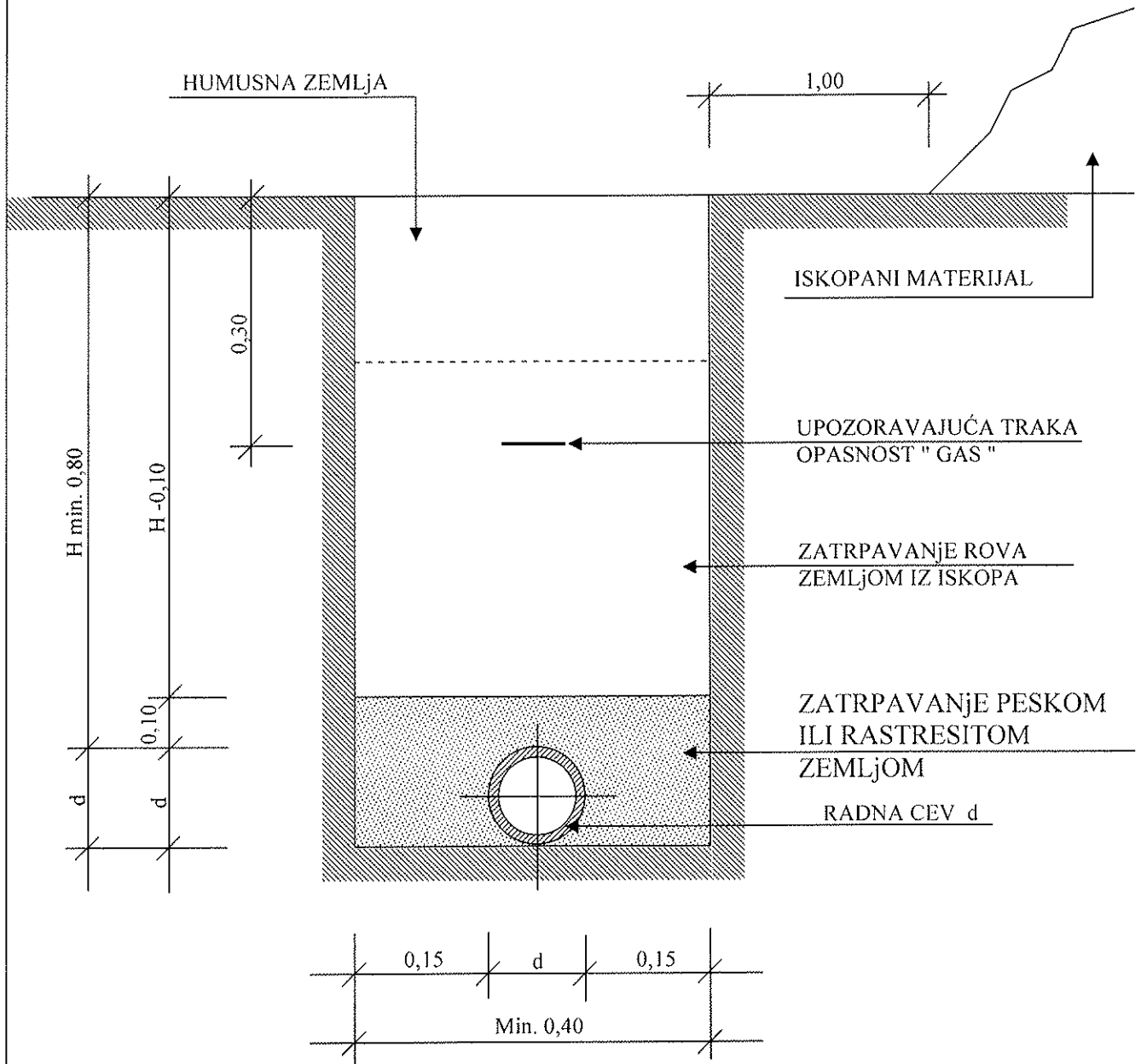

Mere su u metrima

DETALJ PROLAZA GASOVODA ISPOD ULICE MEHANIČKIM BUŠENJEM -TIPSKI CRTEŽ

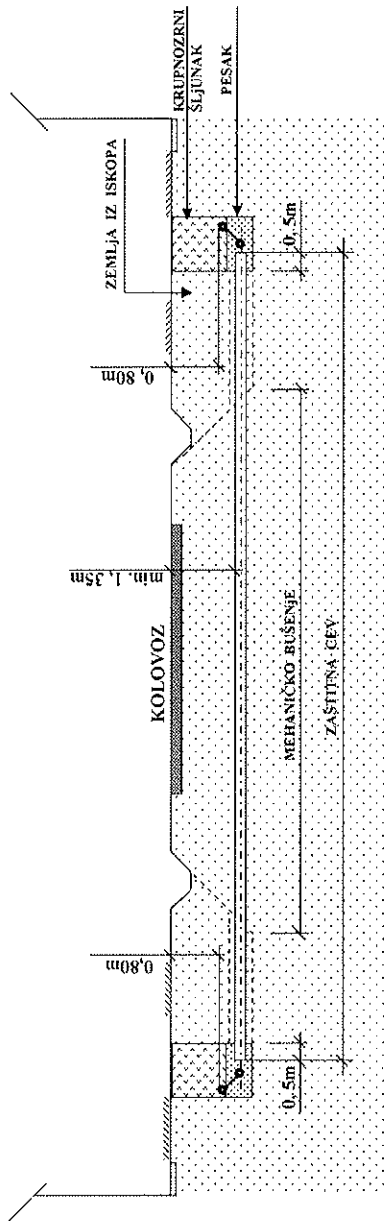

RADNA CEV	ZAŠTITNA CEV
d - Ø 40	d - Ø 110
d - Ø 63	d - Ø 110
d - Ø 90	d - Ø 180
d - Ø 110	d - Ø 225
d - Ø 150	d - Ø 250

POPREČNI PRESEK ROVA KOJI SE ZATRPAVA KRUPNOZRNIM SLJUNKOM

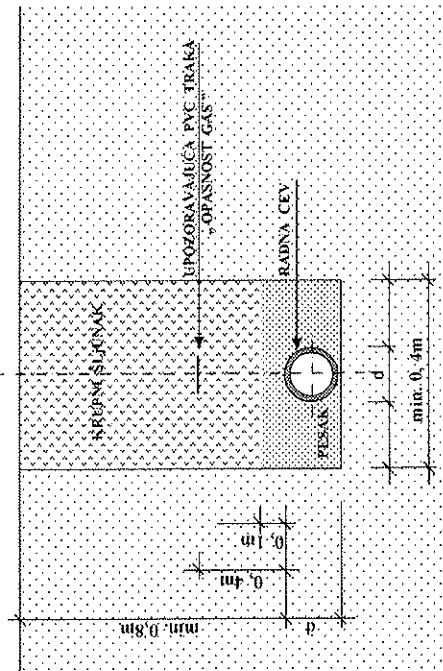
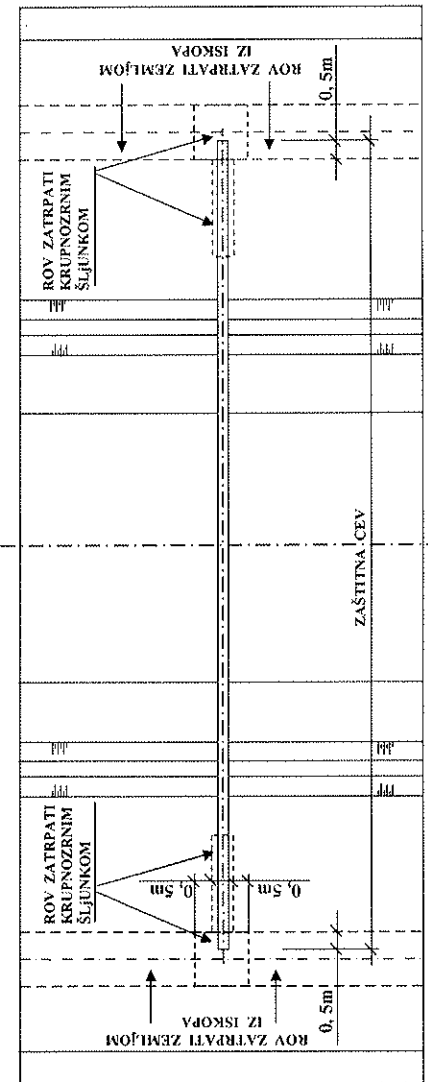

JAVNO PREDUZEĆE ZA DISTRIBUCIJU PRIRODNOG GASA
"GAS RUMA" 22400 RUMA JNA 136

GLAVNI PROJEKTANT
Dragan Miličević d. Ing.

SARADNIK
Stevan Mandić
TEHNIČKA KONTROLA

INVESTITOR
JP "GAS - RUMA"
22400 RUMA JNA 136

OVLAŠĆENJE
330.3244.03
PARAF

NAZIV OBJEKTA:
GASOVOD

NAZIV CRTEŽA: Detalj prolaza gasovoda ispod ulice mehaničkim
bušenjem - tipski crtež
DATUM
09.03.2009

RAZMERA
BR. CRT

RADNA CEV	ZASTITNA CEV
d - Ø 40	d - Ø 168,3
d - Ø 63	d - Ø 168,3
d - Ø 90	d - Ø 219,3
d - Ø 110	d - Ø 219,3
d - Ø 150	d - Ø 273,0

K1 - K4
 α 45° ; 90°
 R 1,5D

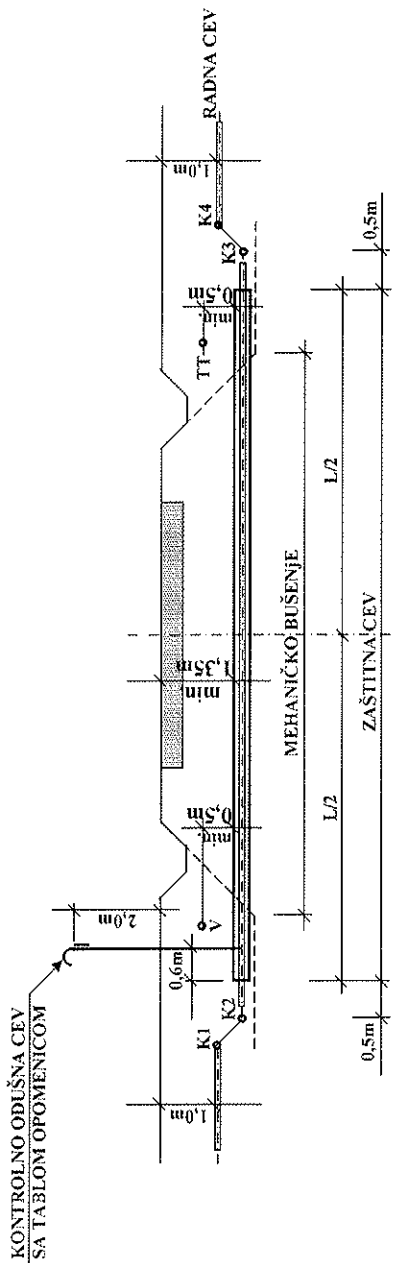

NAPOMENE :
 Dužinu zaštitne cevi prilagoditi širini ulice.
 Dubinu ukopavanja uskladiti sa dubinama i odstojanjima od postojećih instalacija.
 Za zaštitne cevi dužine do 20m postaviti jednu odušnu lulu , a preko 20m dužine postaviti dve odušne lule.

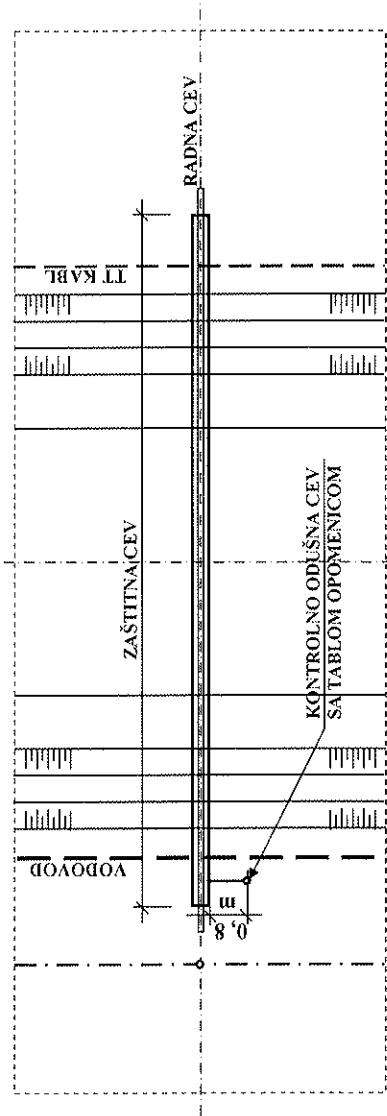

AVNO PREDUZEĆE ZA DISTRIBUCIJU PRIRODNOG GASA " GAS RUMA " 22400 RUMA JNA 136		Investitor JP "GAS RUMA" RUMA ULICA JNA 136
Glavni projektant Dragan Milinović	Ovlašćenje 330 3244 03 Paraf	Naziv objekta: Protaz gasovoda ispod puteva i ulica u četirnoj zaštitnoj cevi - bušenjem
Saradnik Stevan Mandić		Naziv crteža: Tipisá crtež
Tehnička kontrola		Datum 13.01.2010
		Razmera 1:100
		Br. Cr. Br. Cr.

PRESEK

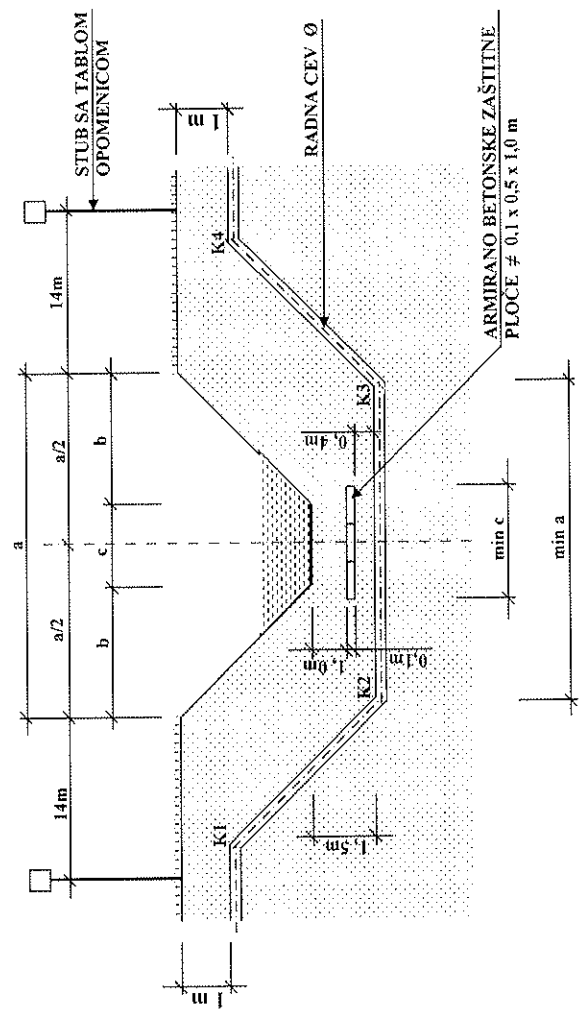

K1-K4
 α 45°
 R 1,5D

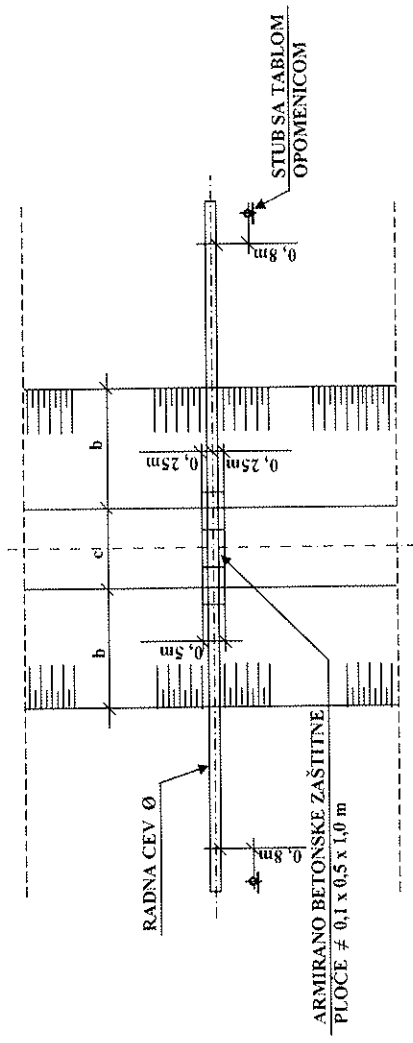

"JAVNO PREDUZEĆE ZA DISTRIBUCIJU PRIRODNOG GASA " GAS RUMA " 22400 RUMA JNA 136		Investitor "P - GAS RUMA" RUMA ULJICA JNA 136
Glavni projektant Dragan Milinović	Ovlaštenje 330 3244 03	Naziv objekta Paraf
Saradnik Stevan Mandić		Naziv gasovoda ispod kanala - potoka bez zaštitne cevi
Tehnička kontrola		Naziv crteži: Tipski crtež
		Datum 21.01.2010.
		Br. Cr.
		Razmera

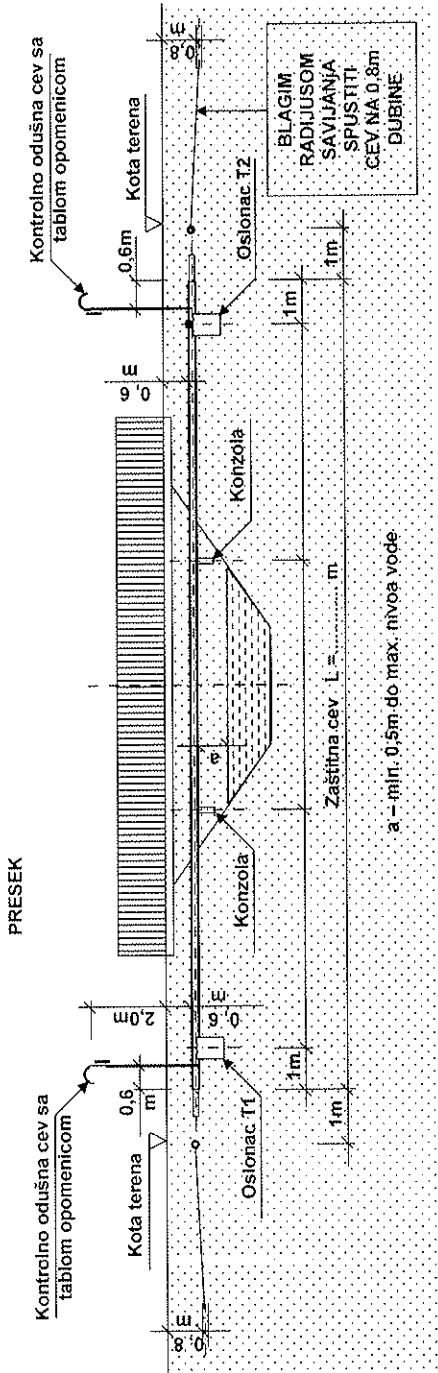

Radna cev mm	Zaštitna cev mm
Ø40 i Ø63	Ø114,3x3,6
Ø90 i Ø110	Ø168,3x4,5
Ø160	219,1x6,3
Ø200 i Ø225	Ø273,1x6,3

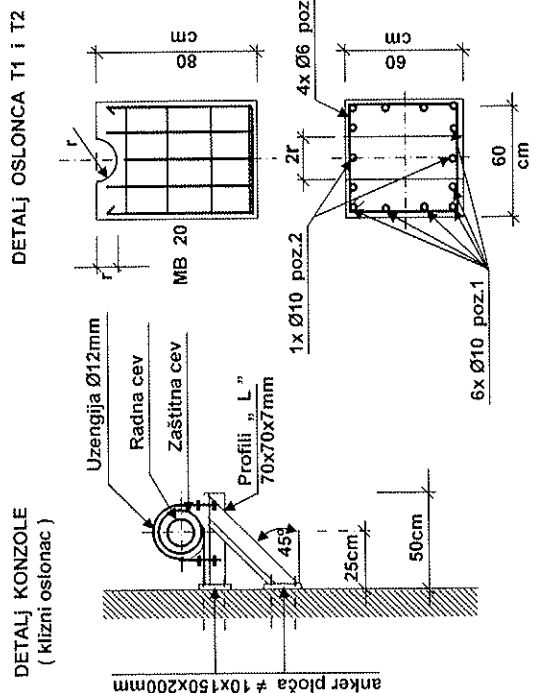
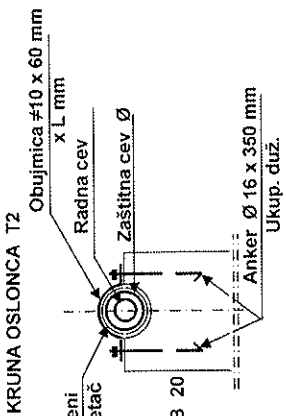
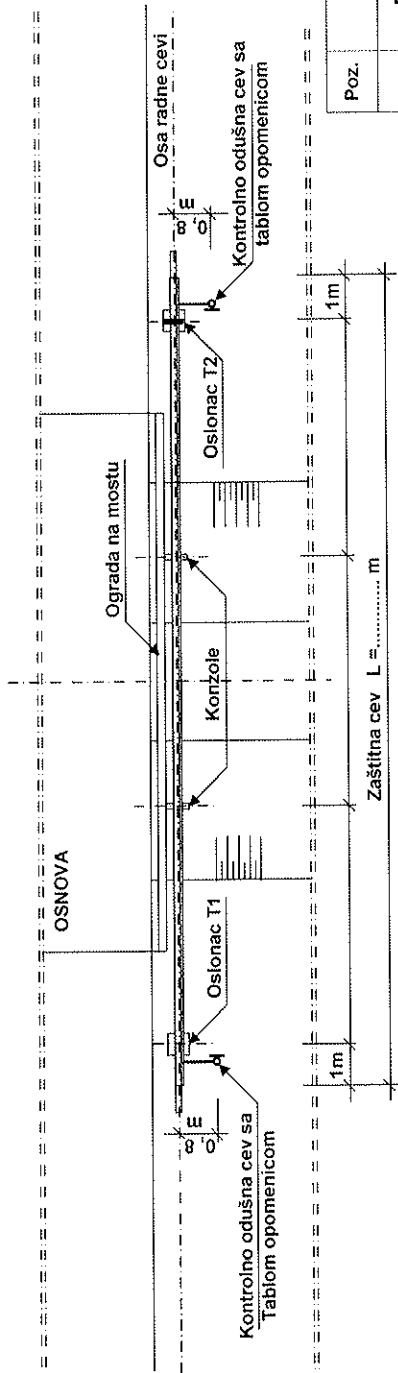

Poz.	Oblik i mere	Ø	L/uk.	kom	Kg/m	kg	
1		10	2,25	6	0,649	8,76	
2		10	2,03	1	0,649	1,32	
						ukupno	12,29
						+2% na veze	12,54
						Ukupno	25,08kg

Za dva temelja ukupno 25,08kg

JAVNO PREDUZEĆE ZA DISTRIBUCIJU PRIRODNOG GASA		Investitor	
Glavni projektant Dragan Milinović	Ovlašćenje 330 3244 03	J. P. " GAS - RUMA "	RUMA
Saradnik Stevan Mandić	Paraf	ULICA JNA br.136	
Tehnička kontrola		Naziv objekta: UKRŠTANJE GASOVODA I POTOKA - KANALA	
		Naziv crteža: Ukrštanje gasovoda i potoka - kanala, vešanjem gasovoda na krilne zidove mosta	
		Datum 16.02.2010.	Razmera 1: 100
			Br. Crt.

r - radijus odgovarajuće cevi

UKRŠTANJE GASOVODA SA ENERGETSKIM KABLOM SPECIJALNI SLUČAJ

SLUČAJ „A”

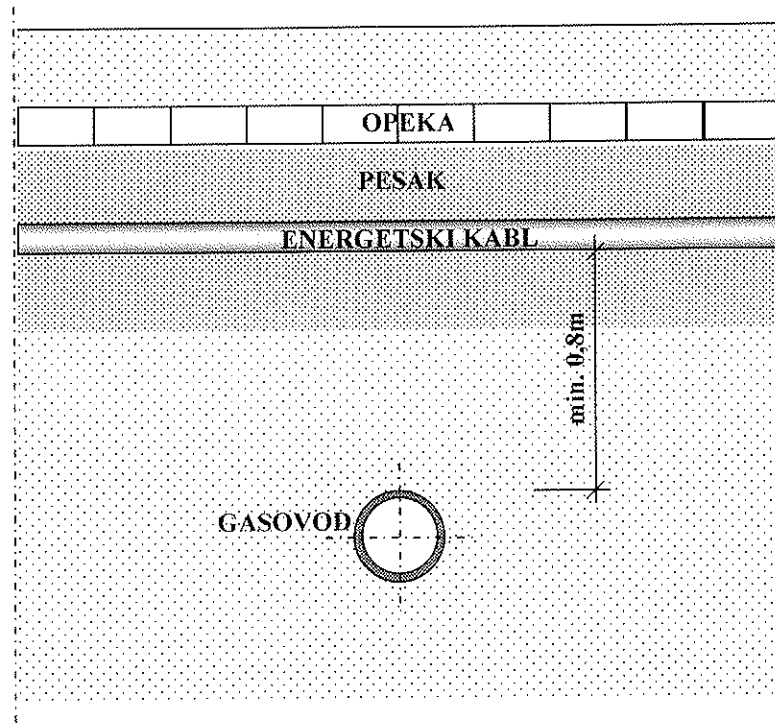

SLUČAJ „B”

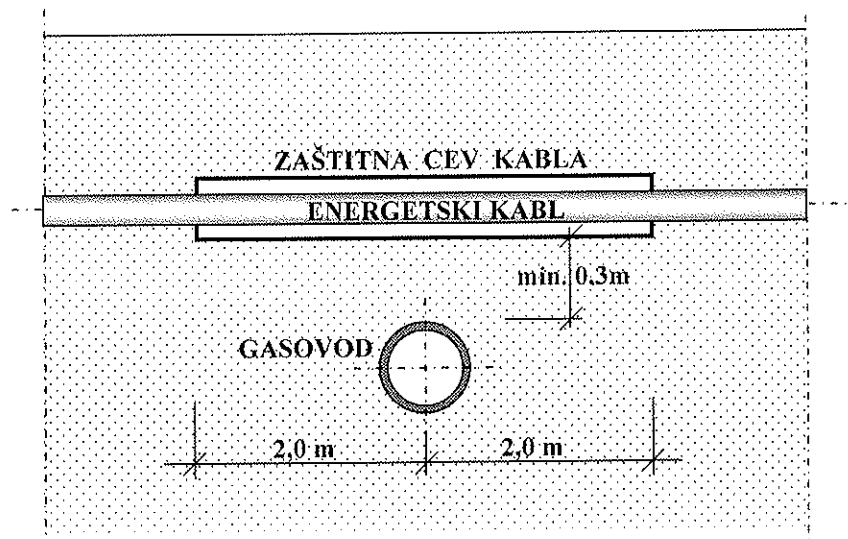

NAPOMENA:

PRIMENA ZAŠTITE JE ISTA AKO JE GASOVOD IZNAD ELEKTRIČNOG KABLA.

AKO NE MOŽE DA SE POSTIGNE ODSTOJANJE => 0,3 m GASOVOD POSTAVITI U ČELIČNU ZAŠTITNU CEV ISTE DUŽINE.

UKRŠTANJE GASOVODA SA VODOVODOM -specijalni slučaj-

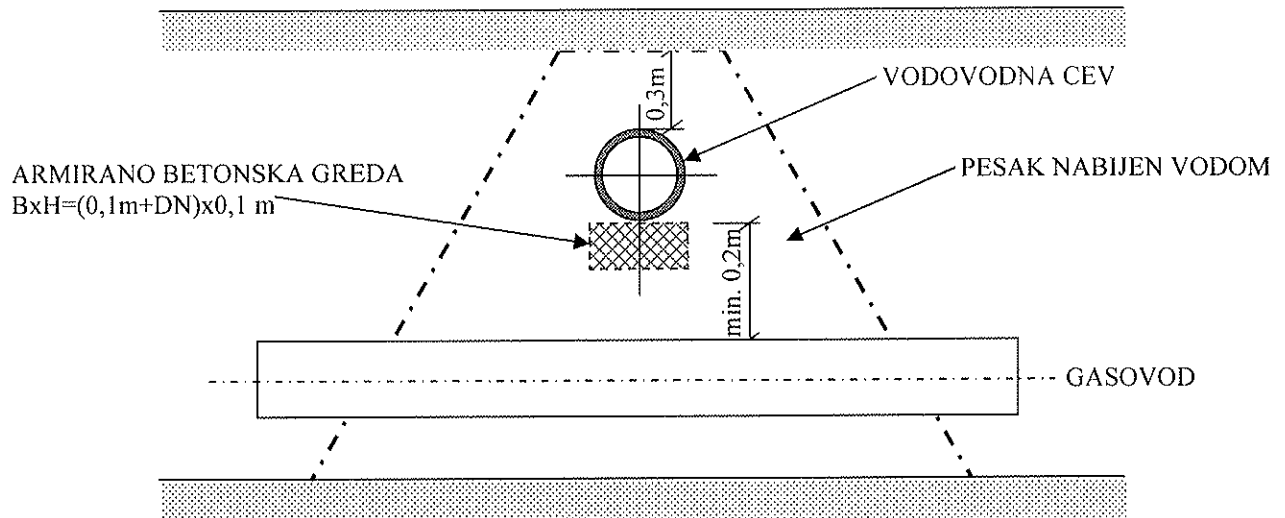
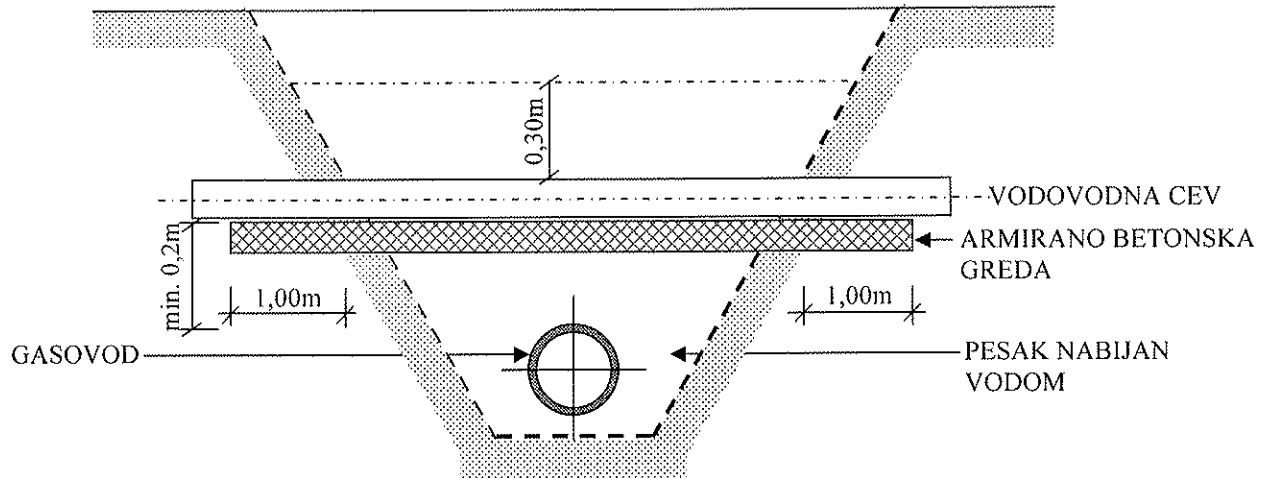

NAPOMENA:

AKO SE PRI VODENJU GASOVODA IZNAD VODOVODNE CEVI VRŠI OTKOPAVANJE I VODOVODNE CEVI, POTREBNO JE IZVRŠITI PODUPIRANJE PO ISTOM DETALJU.

PODUPIRANJE IZVODITI UKOLIKO VODOVODNA CEV NIJE SAMONOSIVA NA RASPONU POTREBNOG ISKOPA ROVA ZA POLAGANJE GASOVODA.

AKO JE GASOVOD IZNAD VODOVODA, ISTI JE U ZAŠTITNOJ ČELIČNOJ CEVI DUŽINE $L=2m+DN$ VODOVODA

UKRŠTANJE GASOVODA SA KANALIZACIJOM

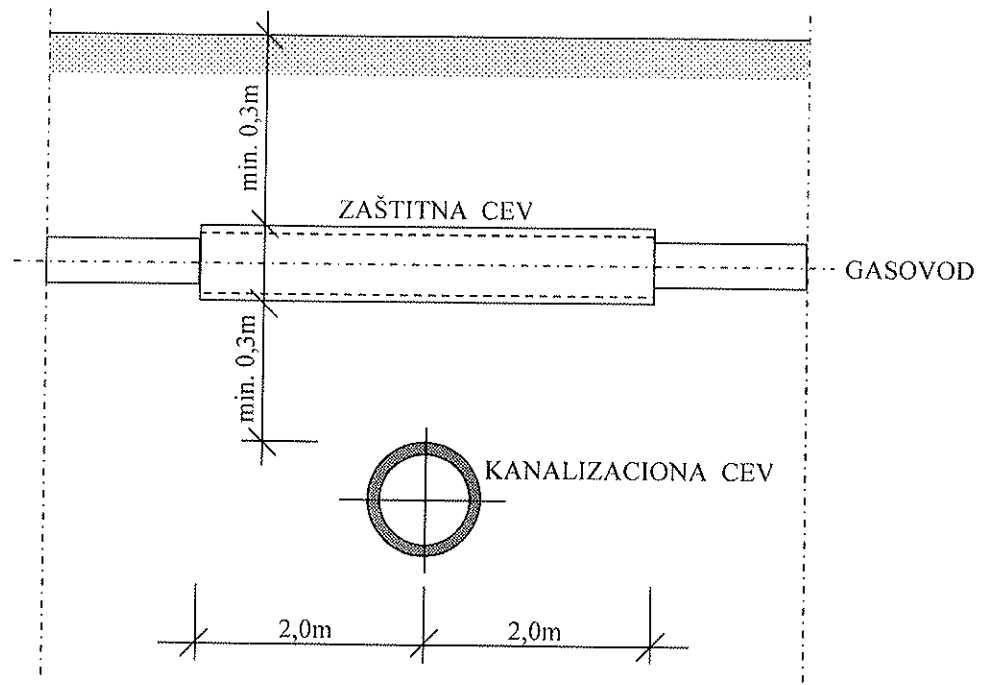

ZA UGO MIMOILAŽENJA MANJI OD 90°

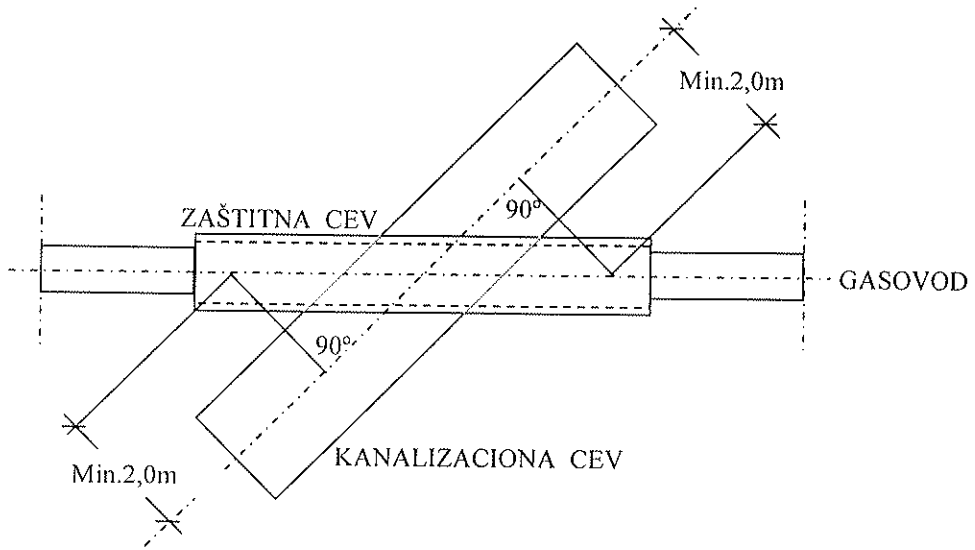

UKRŠTANJE GASOVODA SA PTT KABLOM

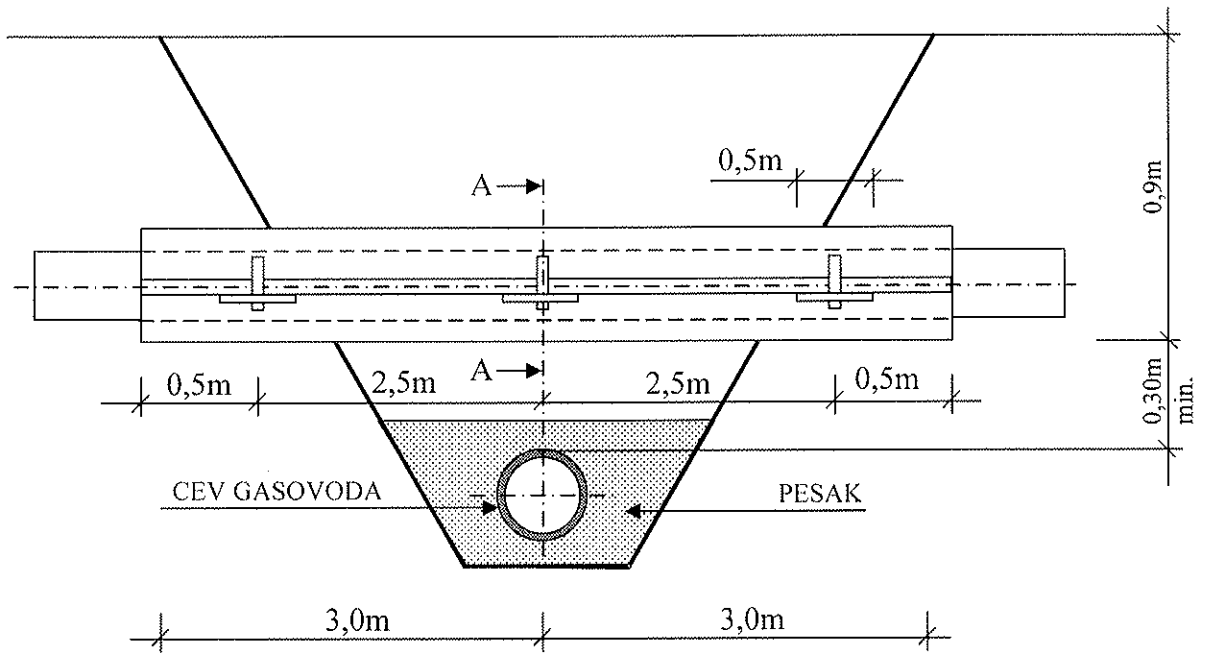

PRESEK A-A

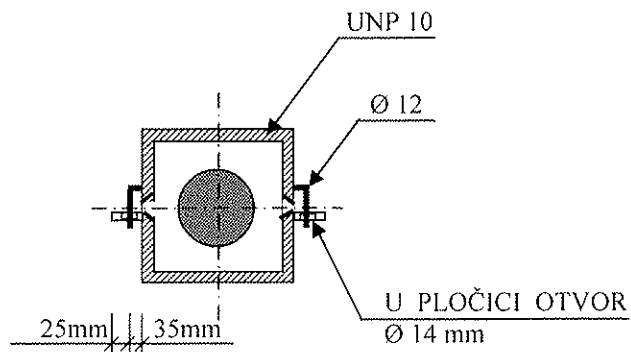

LIVENI ELIPSASTI HIDRANTSKI POKLOPAC

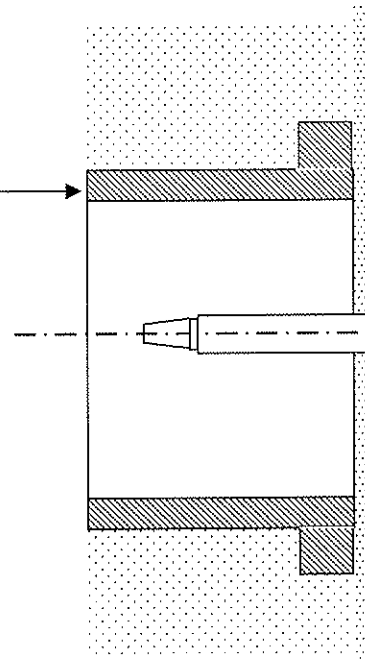

- POZ. 1 GASNA SLAVINA NP 10
- POZ. 2 POLJETILENSKA CEV PE tip 3 S5 SRPS – EN
- POZ. 3 ELEKTROFITING SPOJNICA (MUF) PE tip 3 S5 SRPS – EN

PESAK

LIVENI ELIPSASTI HIDRANTSKI POKLOPAC
TIPSKI CRTEŽ

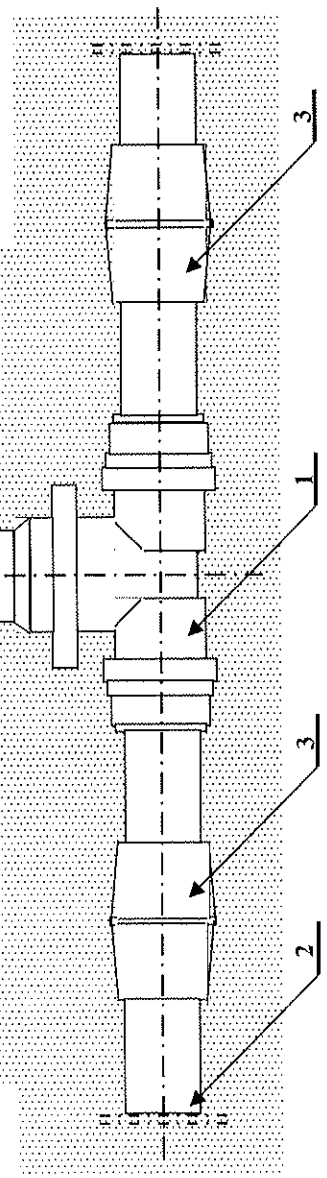

NAPOMENA:
Poklopac obojiti 1x osnovnom bojom i 1x završnom limun žutom

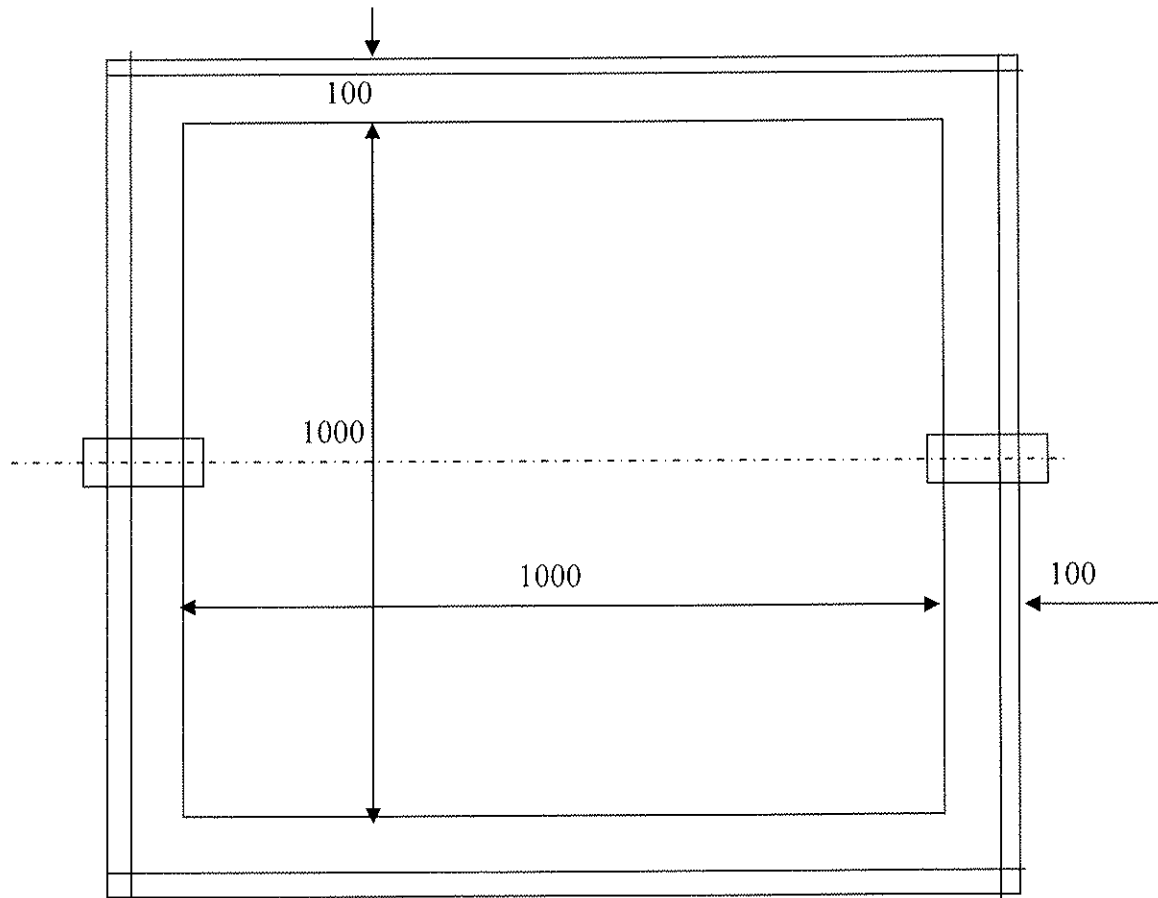
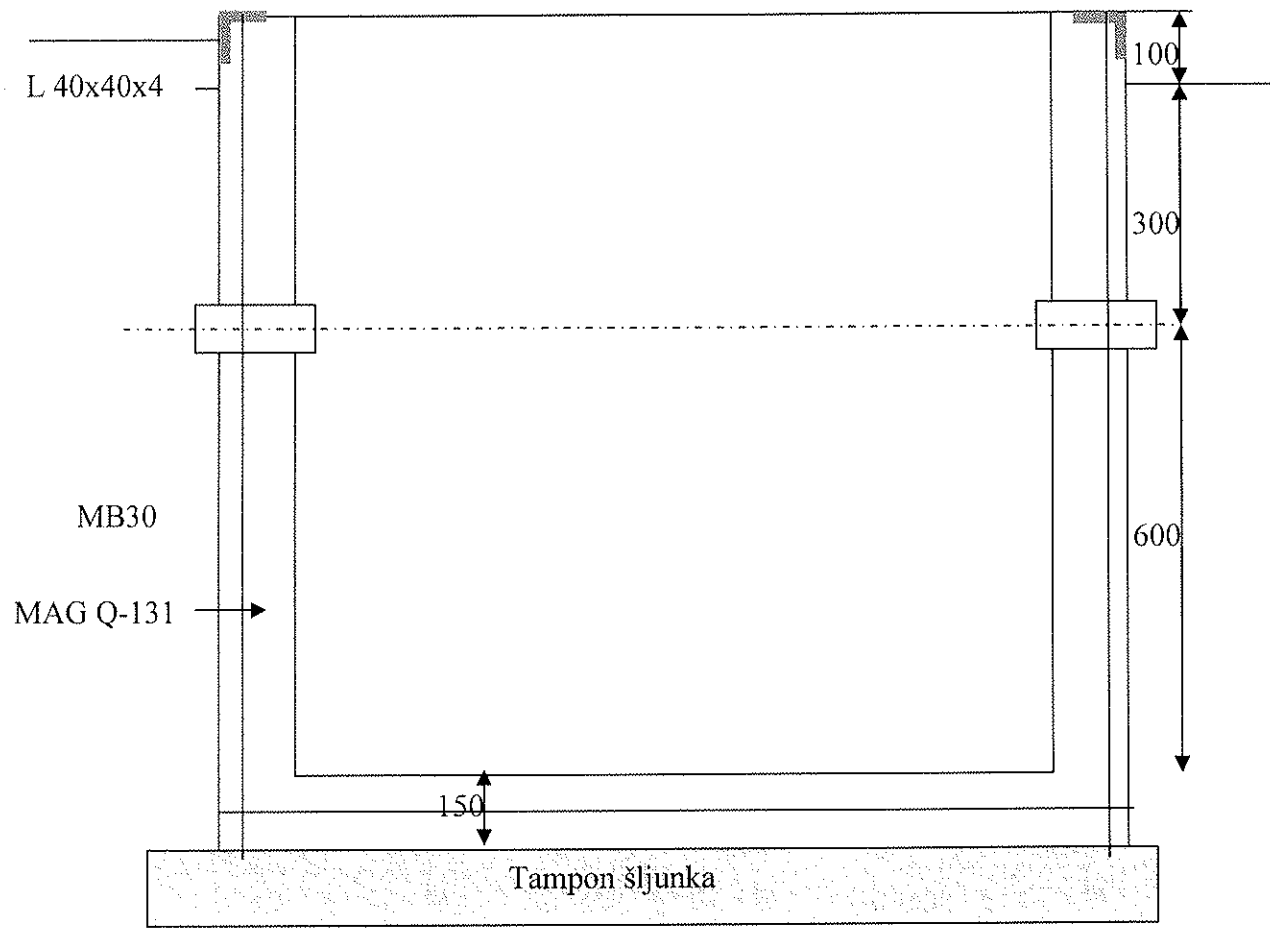

JAVNO PREDUZEĆE ZA DISTRIBUCIJU PRIRODNOG GASA „ GAS RUMA ” 22400 RUMA JNA 136			Investitor JP „ GAS RUMA ” 22400 RUMA JNA 136		
Odgovorni projektant Dragan Milinović	Ovlašćenje 330 3244 03	Paraf	Naziv objekta: PP Šabt		
Saradnik			Naziv crteža: Tipski crtež		
Tehnička kontrola			Datum	Razmera	Br. Crt.

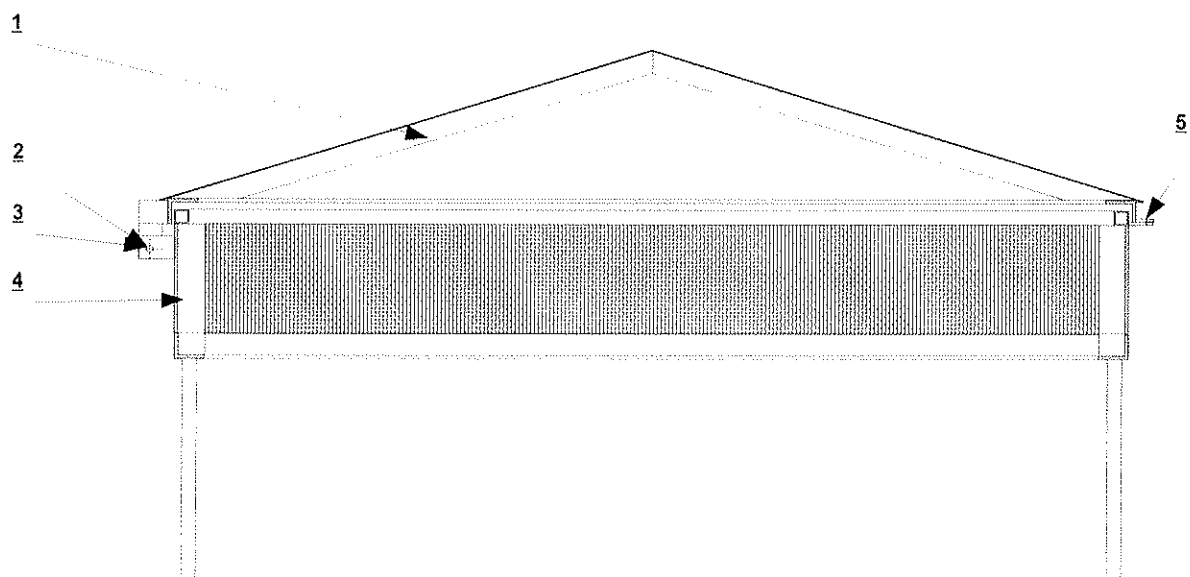
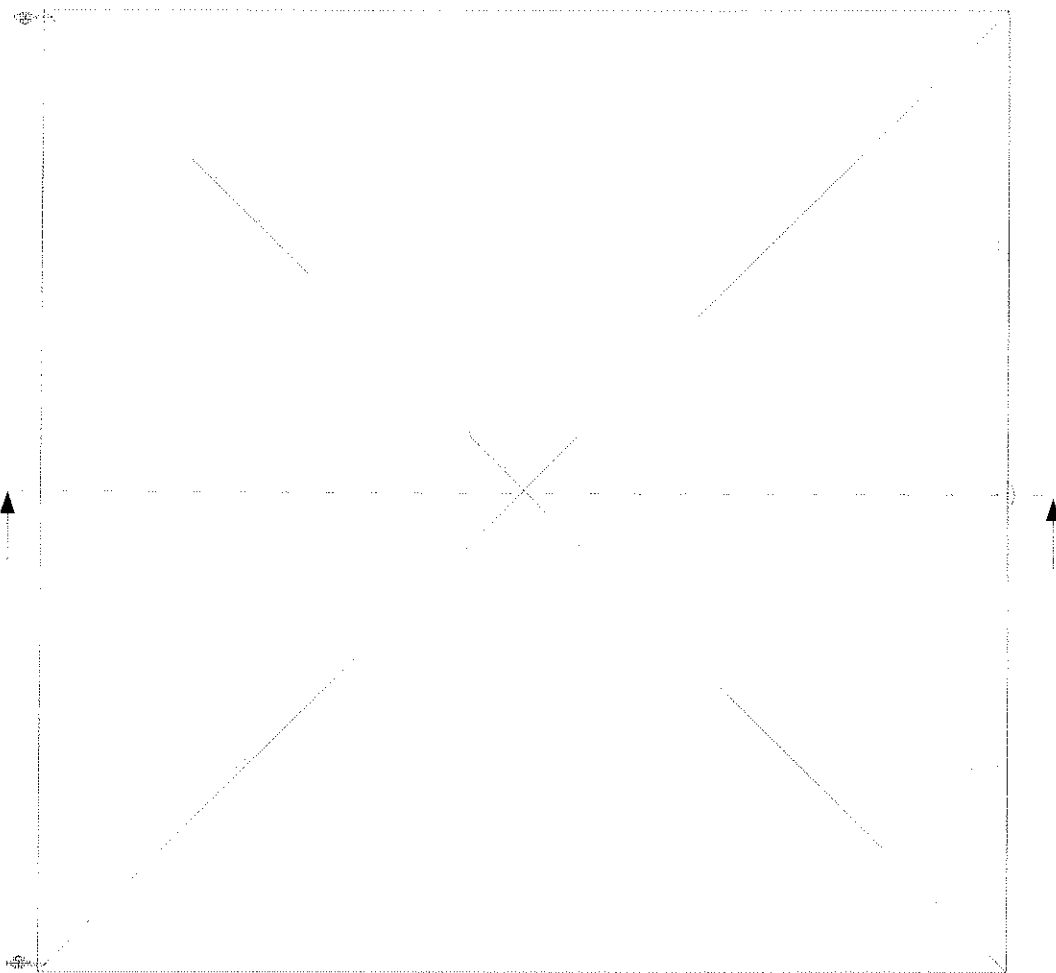

POKLOPAC ZA ŠAHT

poz.	naziv	kom.	materijal	dimenzije	br. crteža ili standard
1	poklopac	1	sklop		001
2	vijak	2	8.8	M8x30	JUS M.B1.160
2a	podloška	2	Č.0000	A8	JUS M.B3.100
3	navrtka	2	6	M8	JUS M.B1.600
4	podnožje	1	sklop		004
5	katanac	1	sklop		nabavka

NAPOMENA:
Nedefinisane mere odrediti kod radioničke montaže!

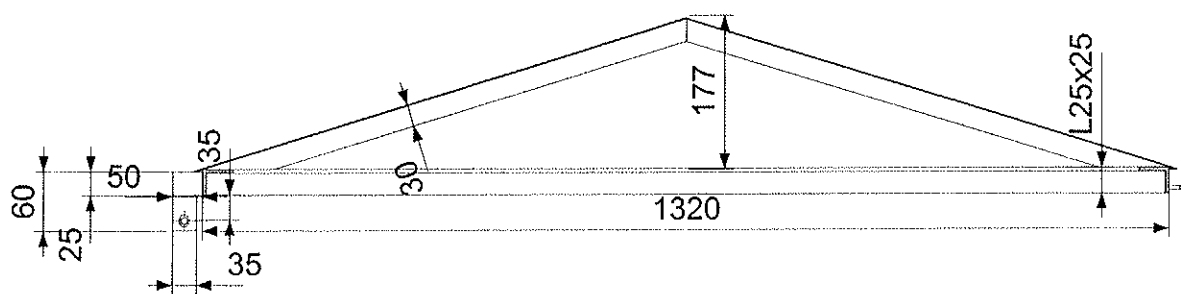
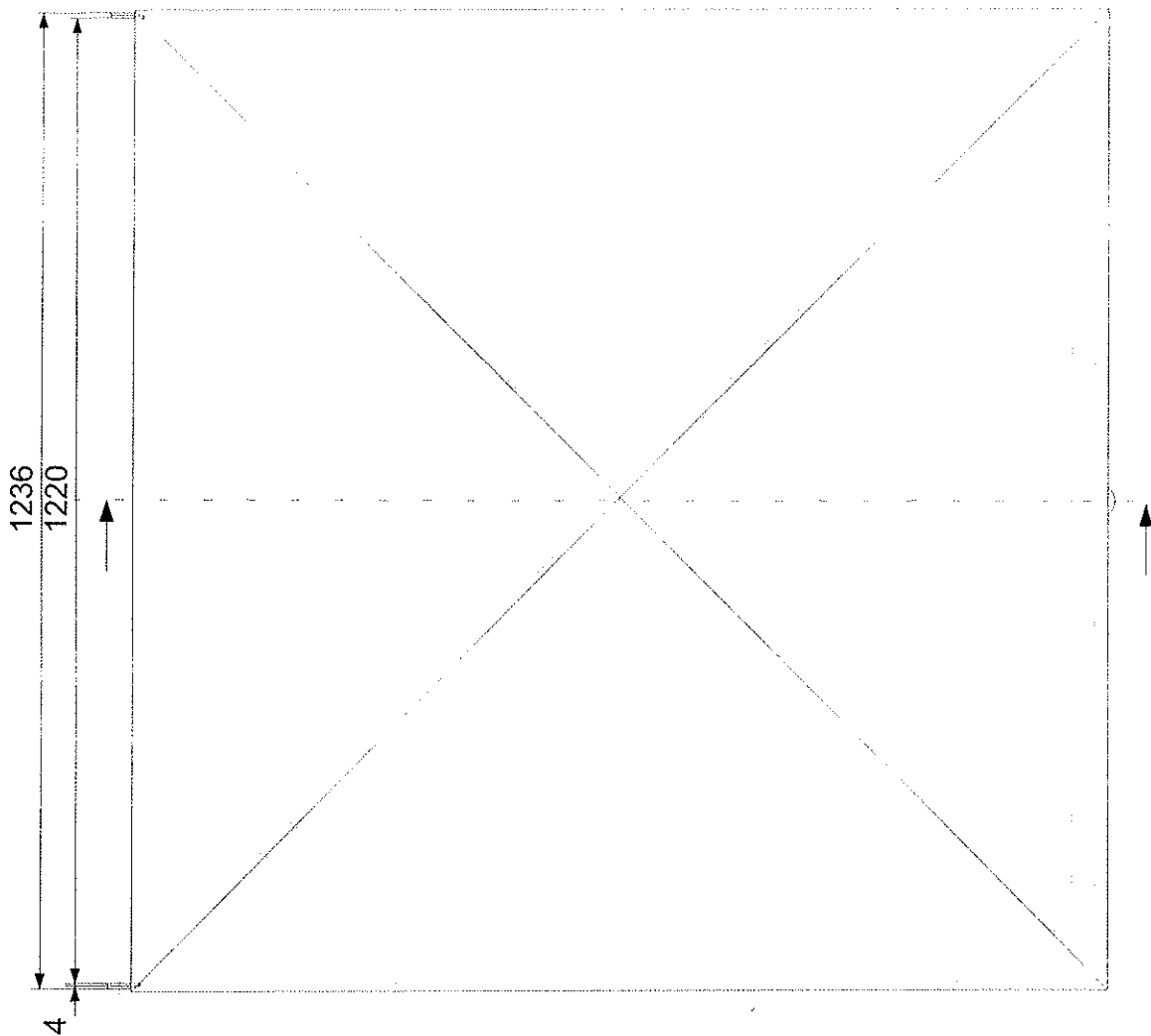

POKLOPAC ZA ŠAHT Z

poz.	naziv	kom.	materijal	dimenzije	br. crteža ili standard
1	poklopac	1	sklop		001

NAPOMENA:
Uskladiti lim-pismo i konstrukciju rama! Pismo treba da preklapa ram po 20mm sa svake strane!

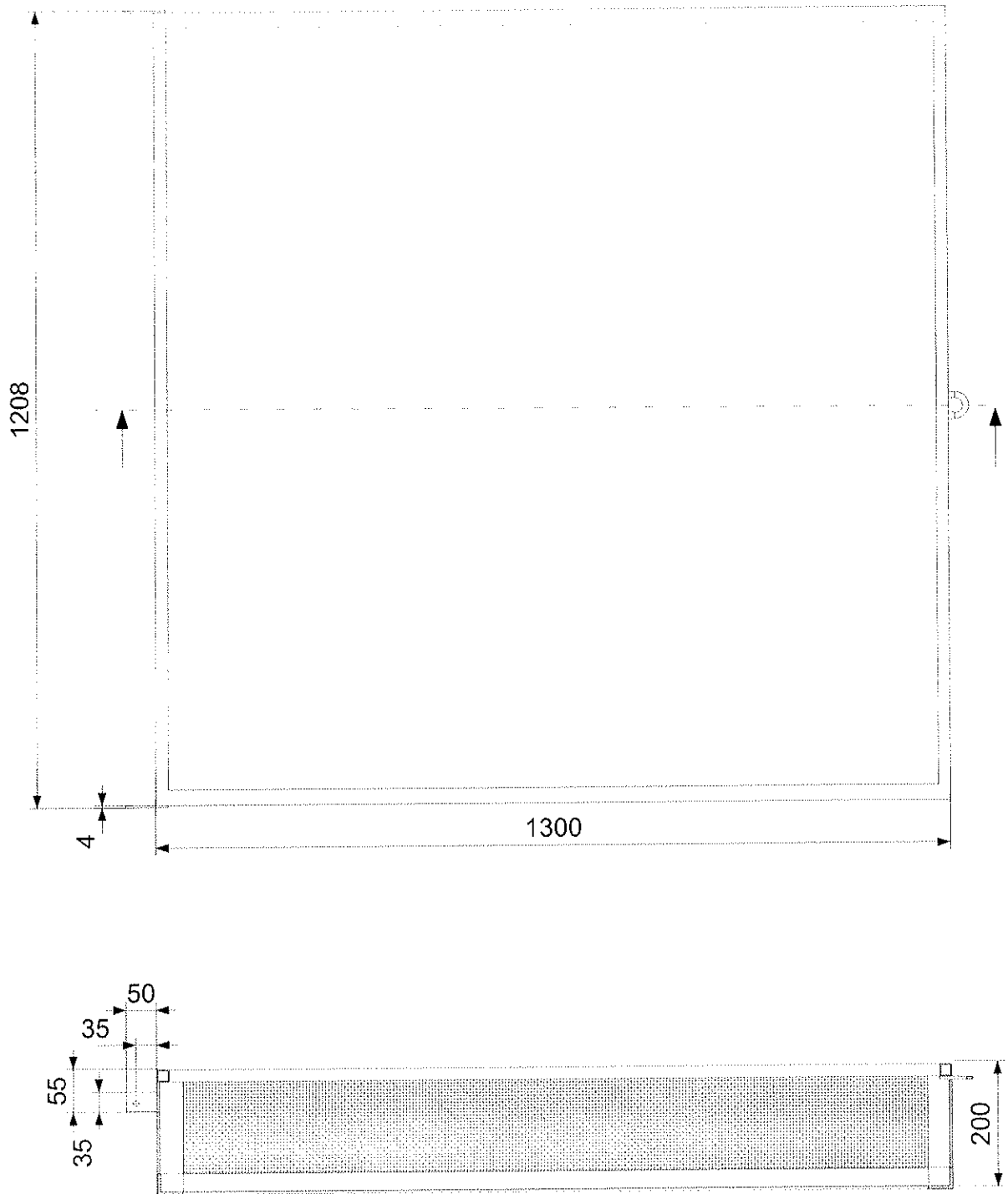

POKLOPAC ZA ŠAHT

<u>poz.</u>	<u>naziv</u>	<u>kom.</u>	<u>materijal</u>	<u>dimenzije</u>	<u>br. crteža ili standard</u>
4	podnožje	1	sklop		004

DETALJ ROVA ISPOD RIGOLA

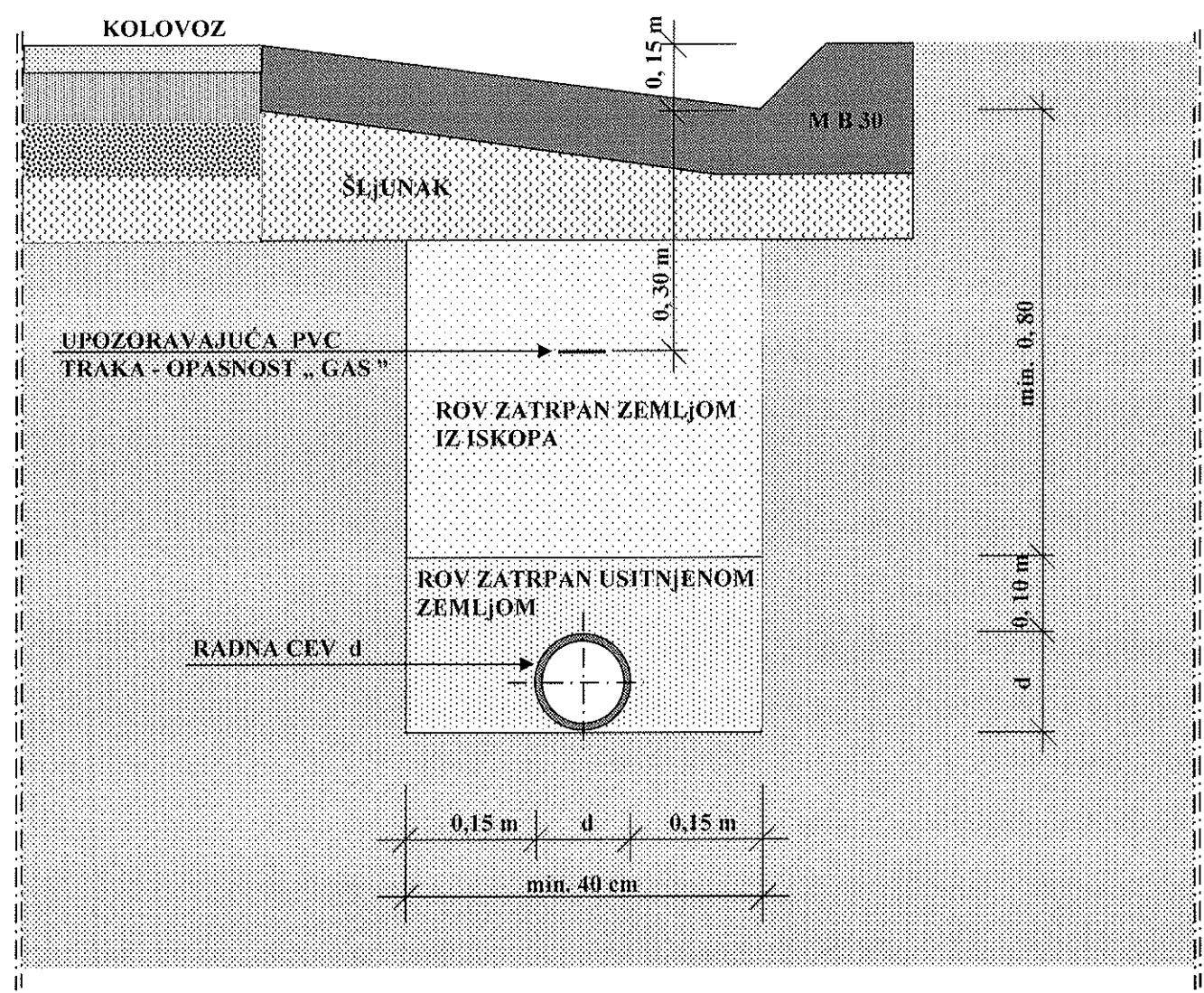

NAPOMENA:
RIGOL IZVESTI PREMA POSTOJEĆIM SLOJEVIMA.
POSTELJICU NABITI DO ZAHTEVNE ZBIJENOSTI.

DETALJ ROVA U TROTOARU

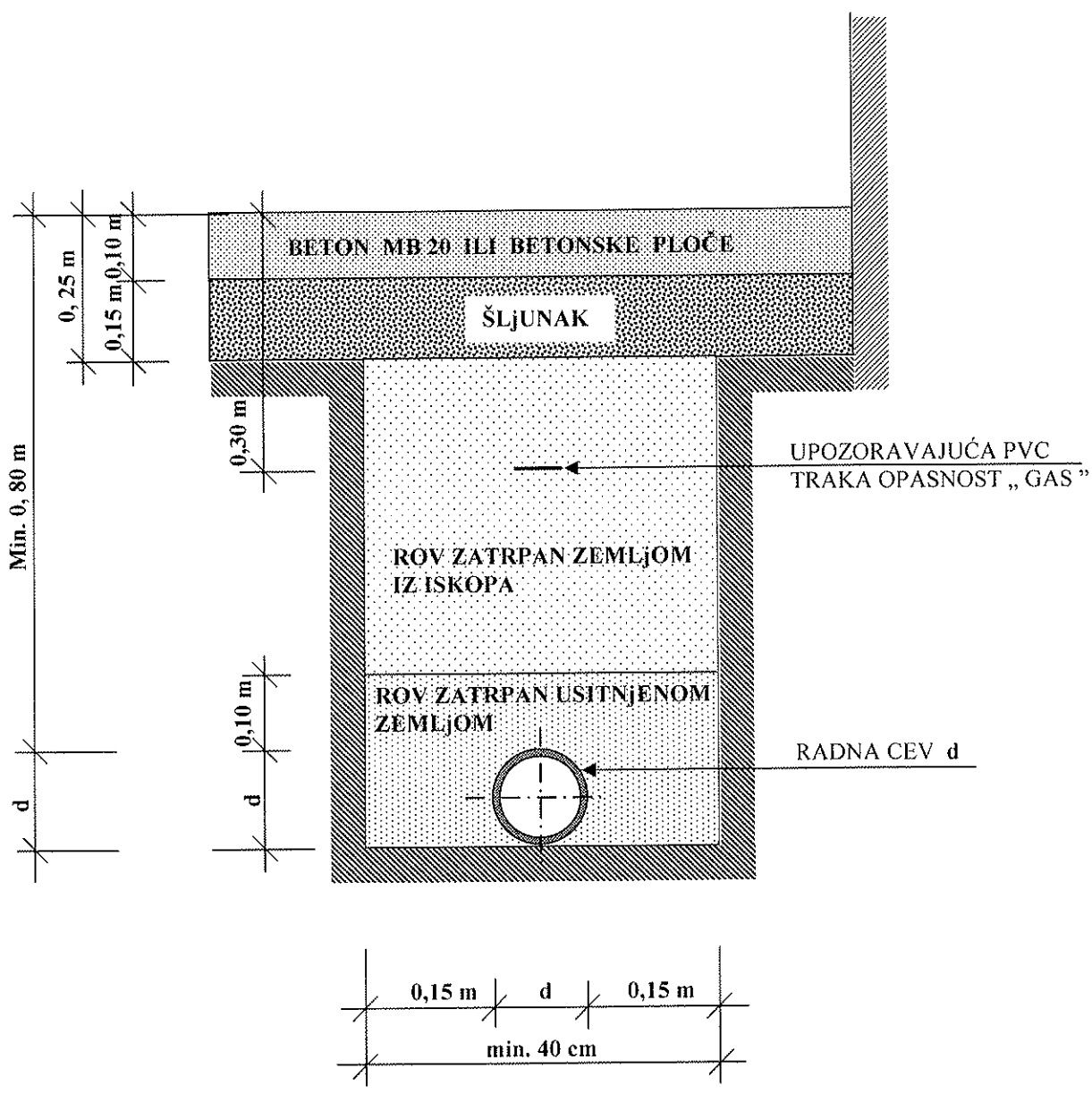

NAPOMENA:
TROTOAR IZVESTI PREMA POSTOJEĆIM SLOJEVIMA.
POSTELJICU NABITI DO ZAHTEVNE ZBIJENOSTI.

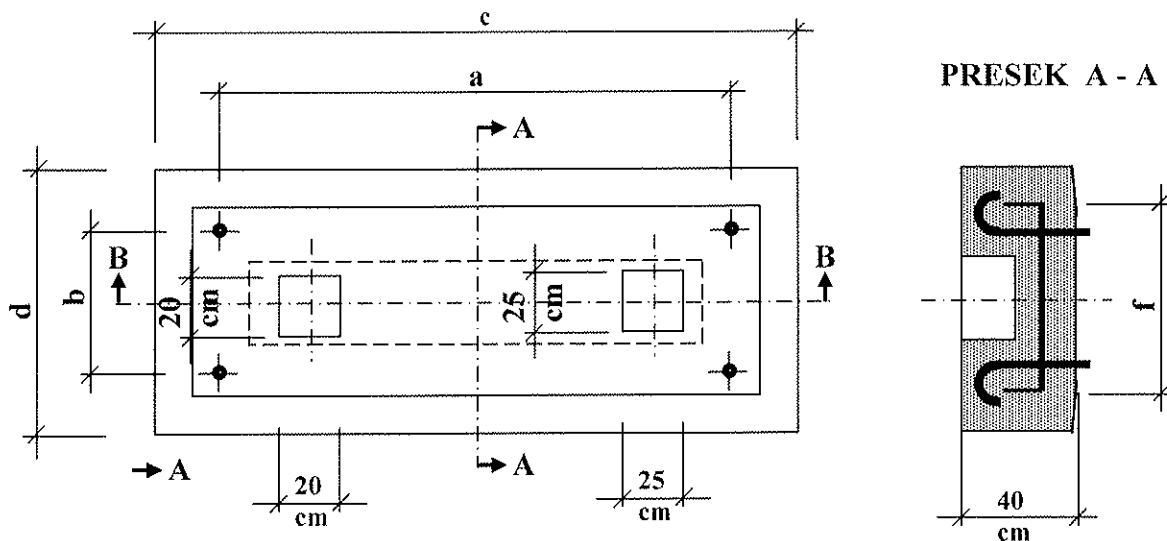

PRESEK B-B

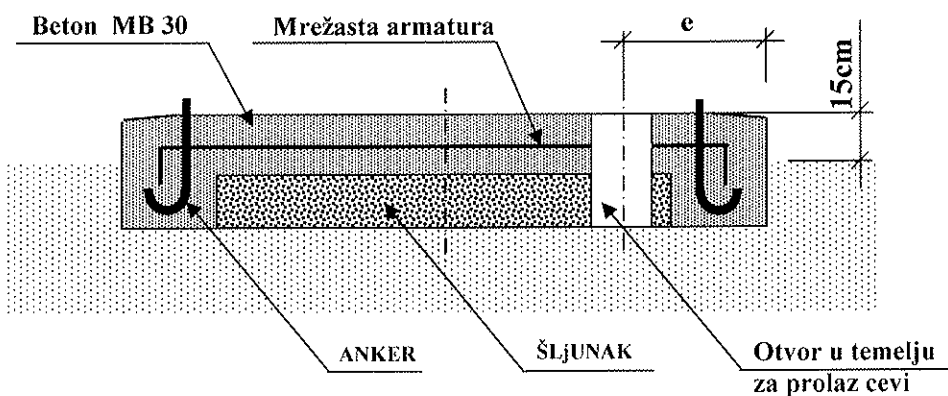

ARMIRANO BETONSKA PLOČA MB 30 SA ARMATUROM Q 221 NA PODLOZI OD TAMPON ŠLJUNKA DEBLJINE 20 cm
ANKER Ø 20 X 300mm

MERE					
a/cm	b/cm	c/cm	d/cm	e/cm	f/cm
180	110	211	141	15,5	65

JAVNO PREDUZEĆE ZA DISTRIBUCIJU PRIRODNOG GASA „ GAS RUMA ” 22400 RUMA JNA 136			Investitor JP „ GAS RUMA ” 22400 RUMA JNA 136		
Odgovorni projektant Dragan Milinović	Ovlašćenje 330 3244 03	Paraf	Naziv objekta: TEMELJ MRS		
Saradnik Stevan Mandić			Naziv crteža: Tipski crtež		
Tehnička kontrola			Datum 26.01.2010.	Razmera	Br. Crt.

BETONSKI STUBIĆ SA OZNAKOM TRASE GASOVODA TIPSKI CRTEŽ

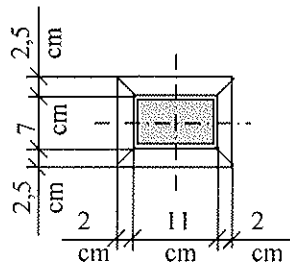
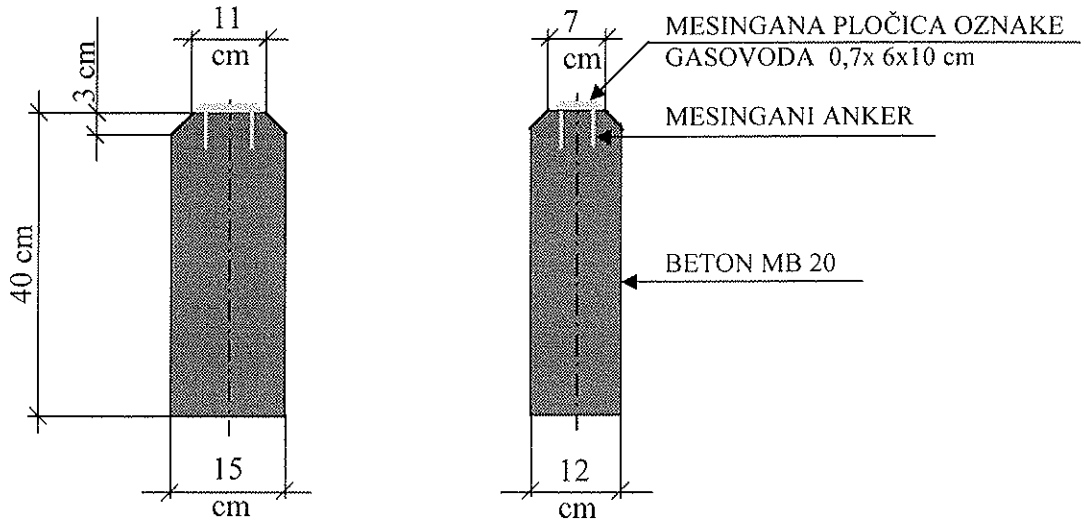

NAPOMENA:
MESINGANA PLOČICA SE UČVRŠĆUJE MESINGANIM ANKERIMA ILI MESINGANIM ZAVRTNjIMA Ø 4x40

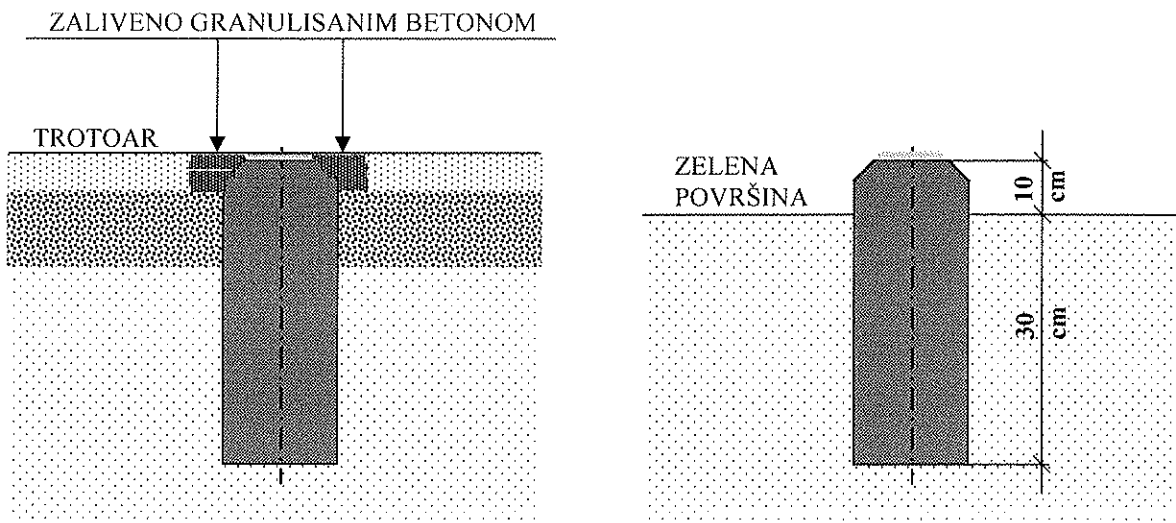

DETALJ OZNAKE GASOVODA U NASELJENOM MESTU
U TROTOARU I NA ZELENOJ POVRŠINI

MESINGANA PLOČICA ZA OZNAKU TRASE GASOVODA

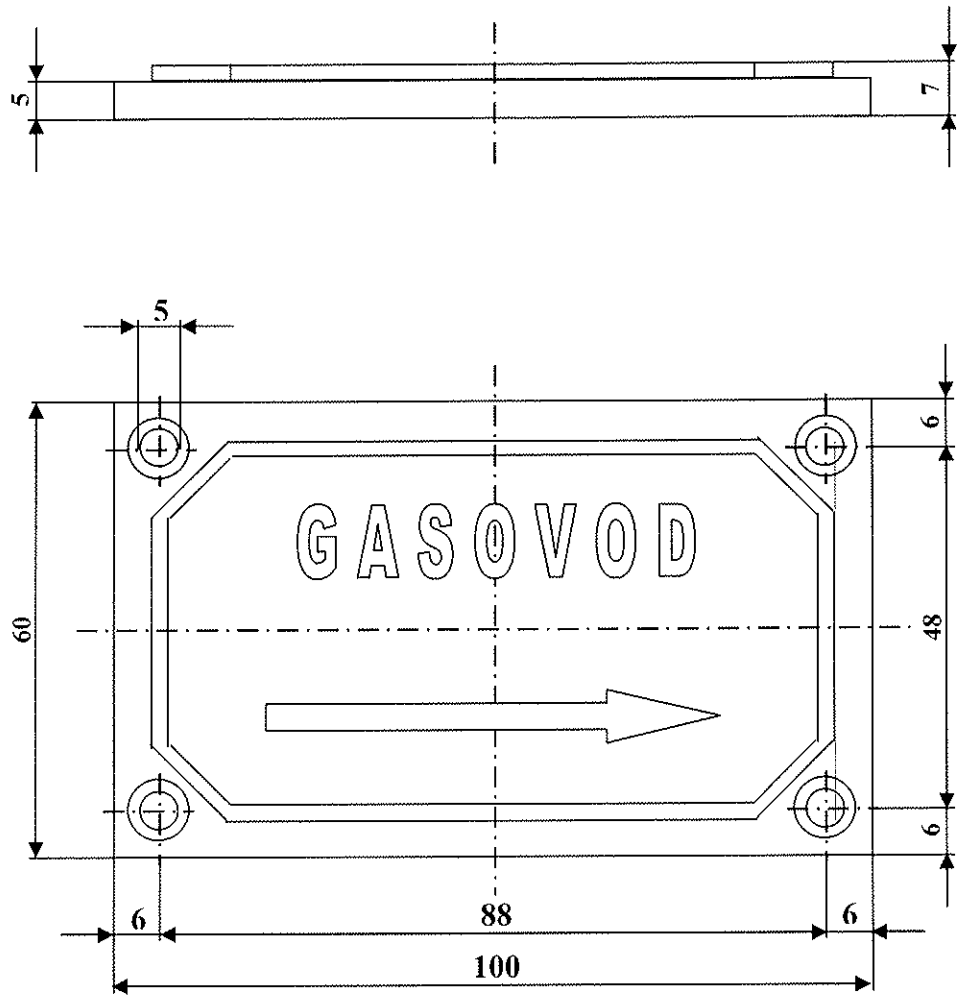

NAPOMENA:
SLOVA, OKVIR I OZNAKA TREBA DA BUDU ISPUPČENI U VISINI 2mm
PLOČICU IZRADITI OD MESINGA
DATA OZNAKA PRAVCA MOŽE BITI JOŠ SKRETANJE, RAČVANJE
U JEDNOM ILI OBA PRAVCA
MERE SU DATE U MILIMETRIMA

OZNAKE PRAVCA TRASE GASOVODA NA PLOČICI

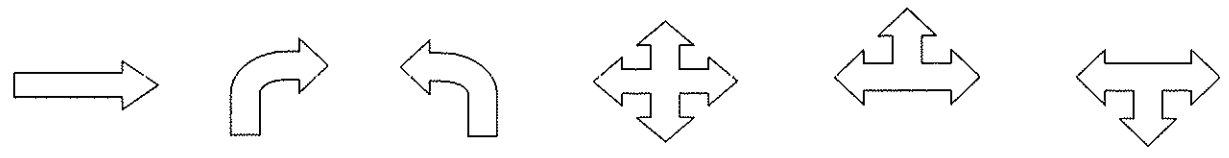

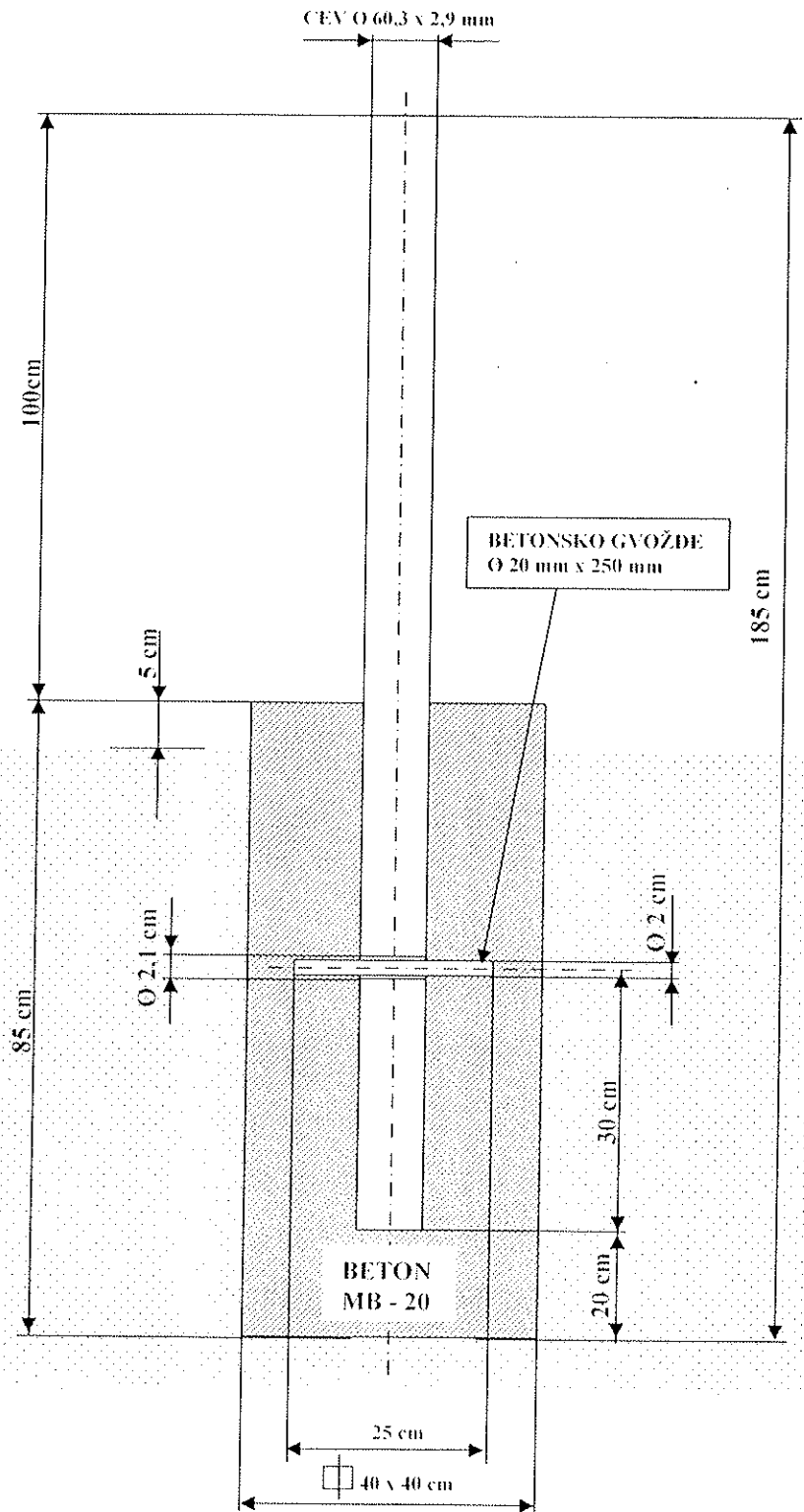

DETALJ OZNAKE TRASE NA KANALIMA
TIPSKI CRTEŽ.

DETALJ "A"

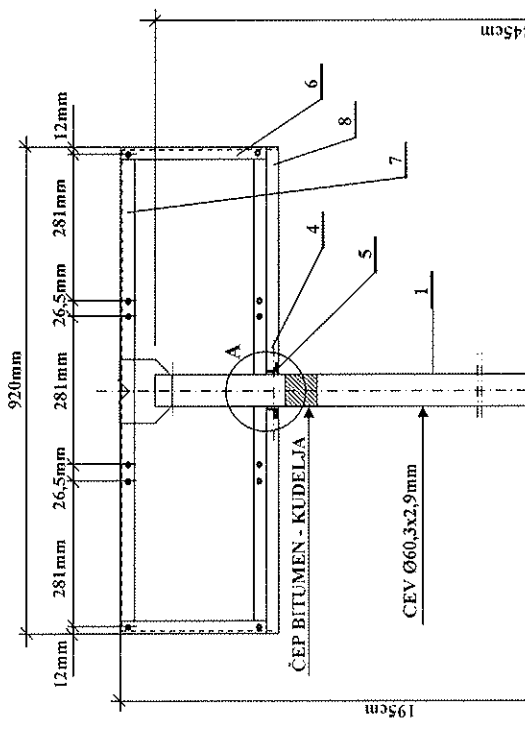

DETALJ "A"

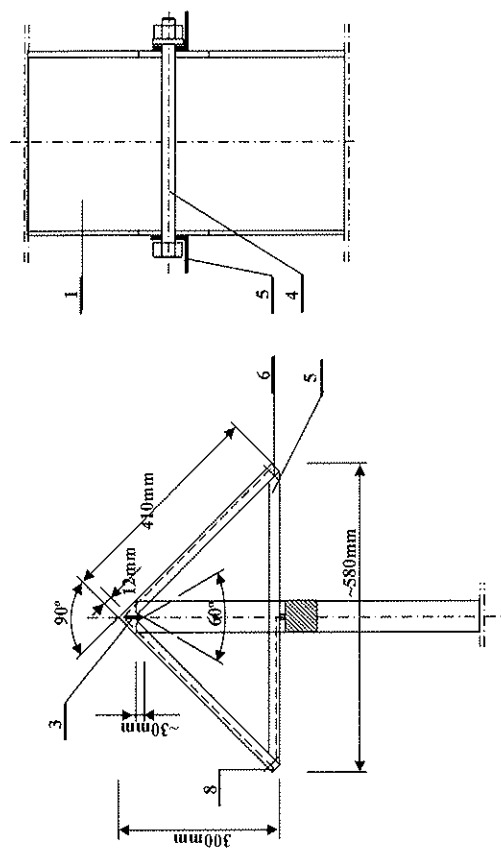

DETALJ PROREZA

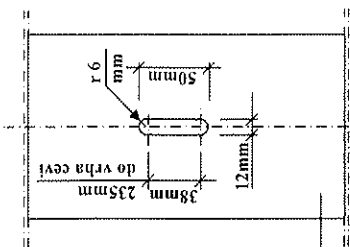

POZICIJA 3

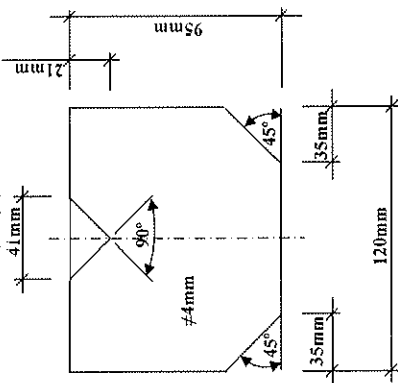

POZICIJA 9

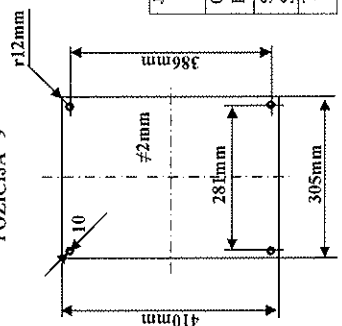

POZ.	NAZIV	KOM.	MATER.	STANDARD
10	VIAK M6-6 mm	24	CV50	SRPS B1.140.
9	BROJČANA/SLEPA PLOČA #2x410x305mm	6	LIM-EMAJL	SRPS C.B4.112
8	ČEL. PROFIL L20x3 L920mm	2	Č0370	SRPS C.B3.101
7	ČEL. PROFIL L20x3 L880mm	1	Č0370	SRPS C.B3.101
6	ČEL. PROFIL L20x3 L410mm	4	Č0370	SRPS C.B3.101
5	ČEL. PROFIL L25x3 L570mm	2	Č0370	SRPS C.B3.101
4	VIJAK,NAVRTKA,ELAST. PODLOŠKA M10x110mm	1	C.4.8	SRPS MB1.050
3	ČEL. LIM #4x95x120 mm	1	Č0000	SRPS MB1.600
2	ČEL. ŠIPKA Ø20mm L=250mm	1	Č0370	SRPS C.B4.112
1	CEV Ø60,3x2,9mm L=2450mm	1	Č1212	SRPS C.B4.111
				SRPS C.B.5.226

NAPOMENA :

Vazдушna oznaka trase treba da bude izvedena u radionici, izgled i boju brojeva na belo
podlozi određuje investitor.
U rupe u okviru narezati navoj M6.

JAVNO PREDUZEĆE ZA DISTRIBUCIJU PRIROBNOG GASA
"GAS RUMA" 22400 RUMA JNA 136

Investitor	J.P. "GAS RUMA" RUMA ULICA JNA 136
Glavni projektant	Dragan Milinović
Ovlašćenje	Paraf
Saradnik	Stevan Mandić
Ime objekta	Detalji vazdušne oznake trase gasovoda
Broj crteža	Tipiska crtež
Datum	15.01.2010.
Razmera	Br. Cr.

UKRŠTANJE GASOVODA IZNAD I ISPOD POSTOJEĆIH INSTALACIJA
 - TIPSKI CRTEŽ

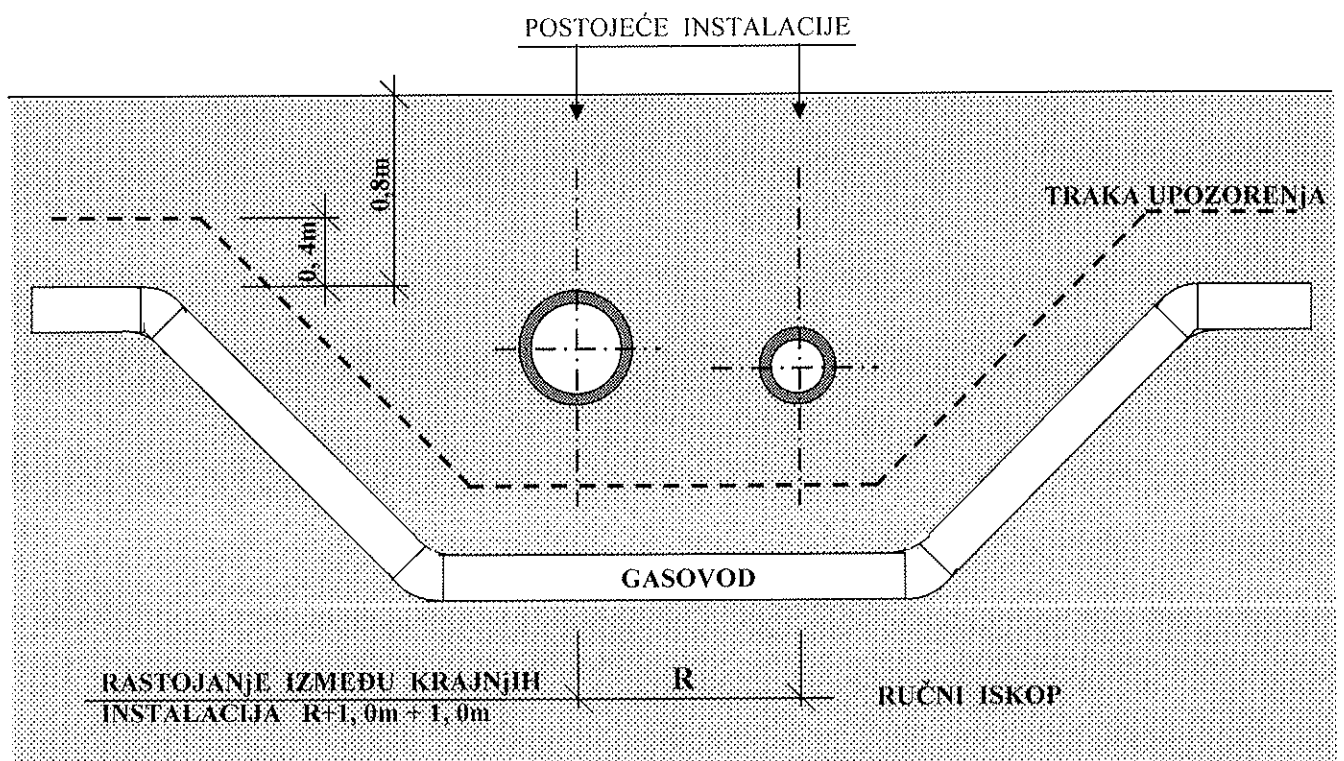
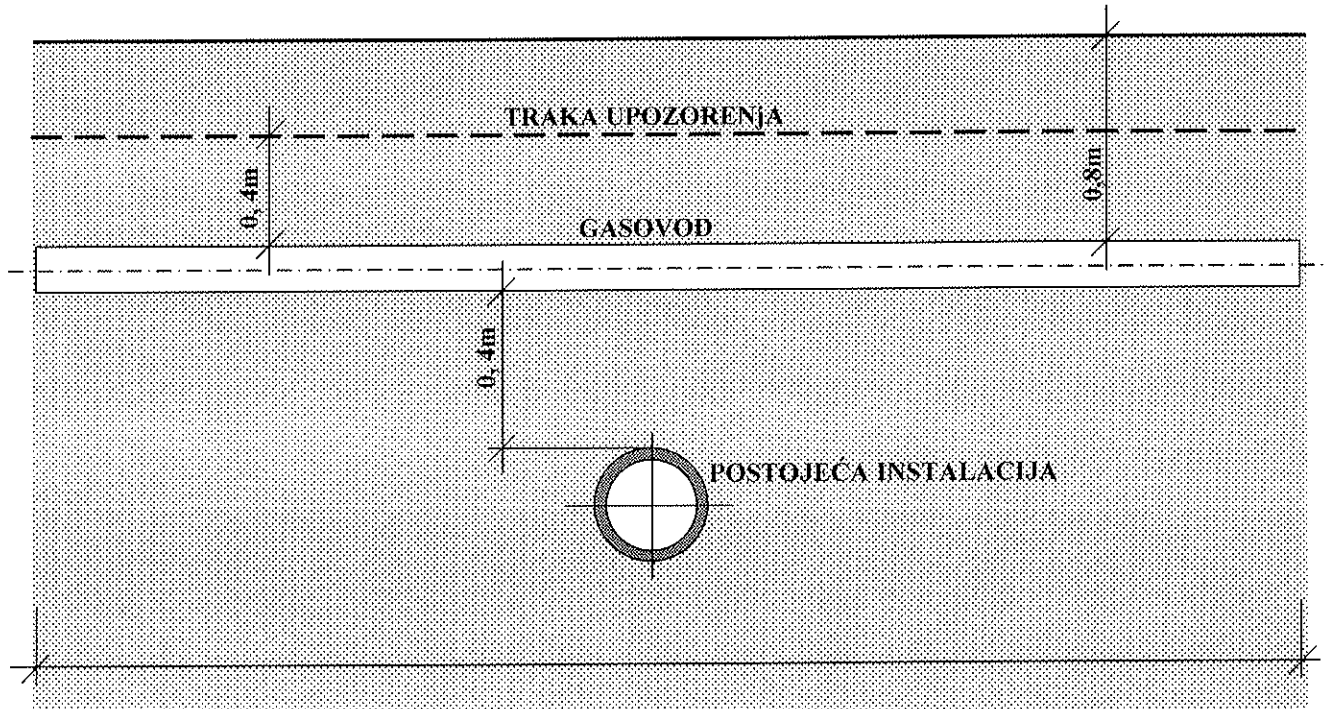

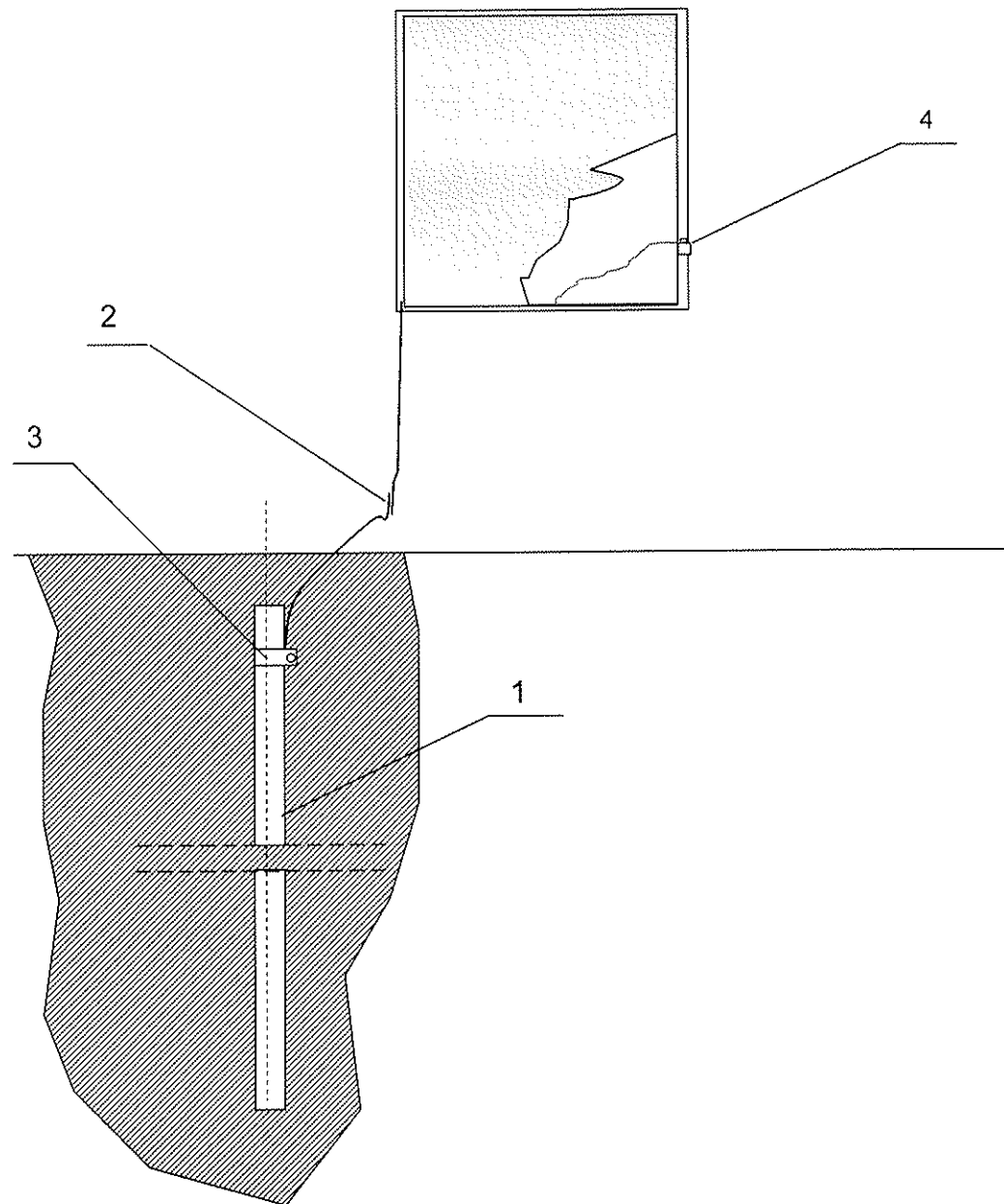

1.	Pocinkovana cev	m	2	Ø60,3		
2.	Ukrсни komad	kom	2			
3.	Pocinkovana traka	m	1,5	30x4		
4.	Bakarna pletenica	kom	1	16mm ²		
Poz	Naziv	J.M.	Količ.	Dimenzije	Materijal	Br.crteža ili standard

UZEMLJENJE SONDOM

BROJ PROJEKTA	FAZA	DATUM	LIST
INVESTITOR	JP "GAS-RUMA"		
OBJEKAT	Individualni gasni priključak		
MESTO GRADNJE			
ODG.PROJEKTANT			dipl.inž.Goran Dražić
SAR.PROJEKTANTA			maš.teh.Aleksandar Antić

DETALJ OGRADE

1 : 20

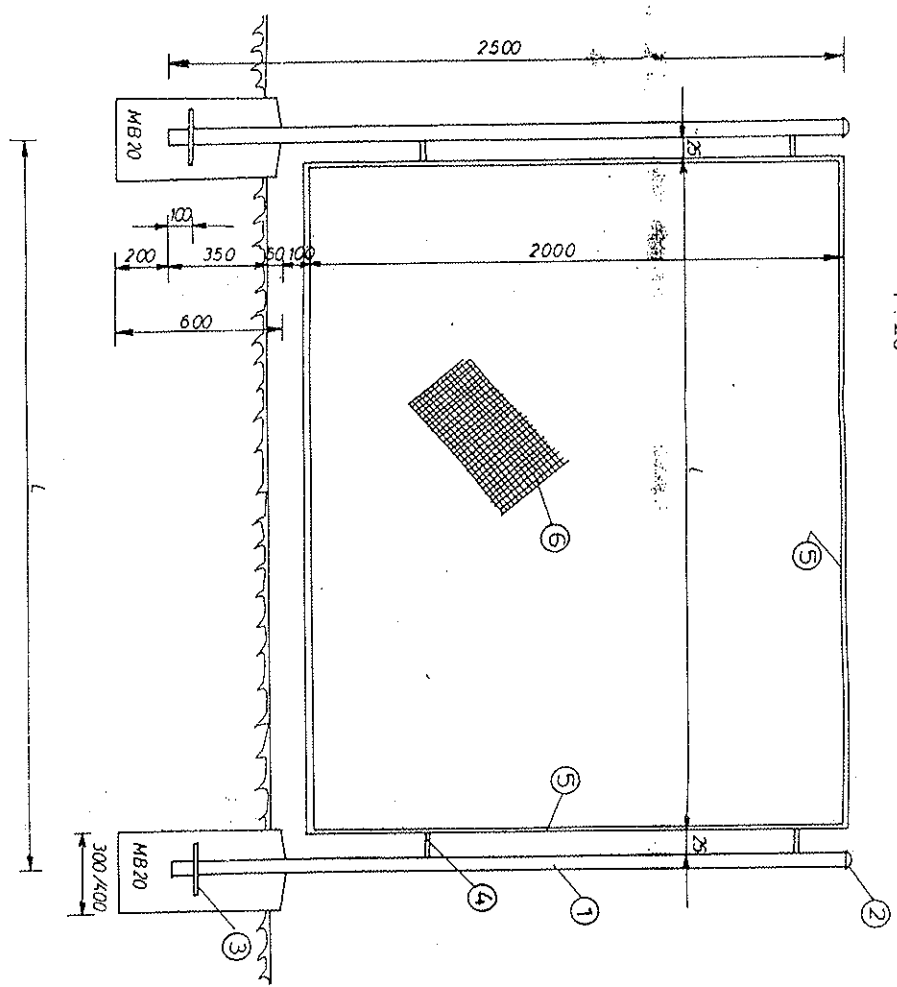

DETALJ VRATA

1 : 20

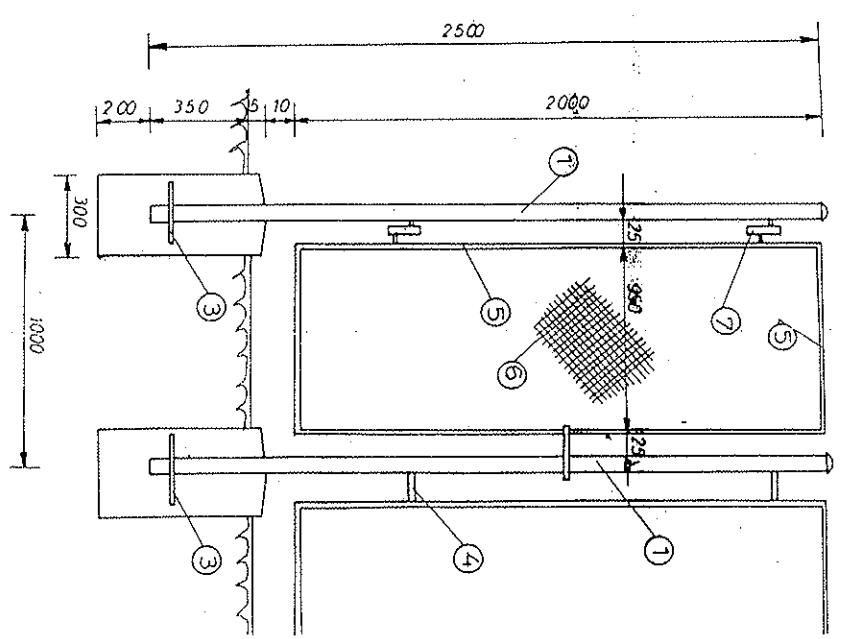

POZ.	OPIS POZICIJE OGRADE	MATERIJAL mm	VELICINA mm
1	STUB OGRADE	φ 60/3	2500/2000
2	KAPA STUBA	φ 3	φ 60
3	ANKER STOPE	φ 12	250
4	DRŽAČ RAMA	φ 12	20
5	RAM OGRADE	φ 3/4"	1/2000
6	ISPUNA OGRADE	MREŽA	1/2000
7	ŠARKE		